



**GOBIERNO DE LA  
CIUDAD DE MÉXICO**

**SERVICIO DE TRANSPORTES ELÉCTRICOS**  
DIRECCIÓN EJECUTIVA DE ADMINISTRACIÓN Y FINANZAS



## **Licitación Pública Nacional número STE-CDMX-LPN-001-2024**

**“Servicio de renovado de cascos de llantas tipo  
radial 295/80 R-22.5.”**



## Índice

	Pág.
<b>Glosario de términos</b>	5
<b>1. Información de la Licitación Pública Nacional</b>	7
1.1. Objeto	8
1.2. Carácter	8
1.3. Entidad convocante	8
1.4. Disponibilidad presupuestal	8
1.5. Información de los servidores públicos responsables	8
1.6. Información para los servidores públicos y “Licitantes”	9
1.7. Lugar de los eventos	9
1.8. Modificaciones que se podrán realizar a las Bases	10
<b>2. Información del servicio</b>	10
2.1. Descripción	10
2.2. Especificaciones	10
2.3. Plazo y lugar de la prestación del servicio	11
2.4. Condiciones y características	11
2.5. Grado de integración nacional	11
<b>3. Desarrollo de la Licitación Pública Nacional</b>	12
3.1. Junta de aclaración de bases	12
3.2. Entrega de Muestras	13
3.3. Primera Etapa: Presentación y apertura de propuestas	13
3.4. Visita a las Instalaciones	14



	Pág.
3.5 Segunda etapa: Emisión del fallo, resultado del dictamen y presentación de precios más bajos	14
<b>4. Condiciones y requisitos legales, administrativos, técnicos y económicos de la propuesta</b>	<b>17</b>
4.1. Instrucciones	17
4.1.1. Elaboración de la propuesta	17
4.1.2. Presentación de la propuesta	17
4.2. Contenido del sobre único	18
4.2.1. Documentación legal	18
4.2.2. Documentación administrativa	20
4.2.3. Propuesta técnica	27
4.2.4. Propuesta económica	27
<b>5. Garantía de formalidad de la propuesta</b>	<b>28</b>
5.1. Condiciones de entrega	29
5.2. Características y contenido	29
5.3. Supuestos en que se hará efectiva la garantía	30
<b>6. Desechamiento de la propuesta y/o descalificación de alguno de los licitantes, suspensión temporal y/o declaración desierta del procedimiento</b>	<b>30</b>
6.1. Desechamiento de la propuesta y/o descalificación de los “ <b>Licitantes</b> ”	30
6.2. Suspensión temporal o definitiva del procedimiento	31
6.3. Declaración desierta del procedimiento	31
<b>7. Contrato administrativo</b>	<b>31</b>
7.1. Firma del contrato	31
7.2. Clausulas no negociables	32
7.3. Rescisión, suspensión y/o terminación anticipada	32



	Pág.
7.4. Modificaciones que podrán realizarse al contrato	33
7.5. Penas convencionales	33
7.6. Condición de los precios	33
7.7. Pagos	34
7.8. Impuestos y derechos	36
7.9. Garantía de cumplimiento	36
7.9.1. Condiciones de entrega	36
7.9.2. Características y contenido	36
7.9.3. Supuestos en que se hará efectiva la garantía	37
<b>8. Confidencialidad</b>	37
<b>9. Inconformidades</b>	38
<b>10. Controversias</b>	38
<b>11. Anexos</b>	39
11.1. Anexo A	40
11.2. Anexo B	41
11.3. Anexo C	43
11.3.1 Anexo C1	44
11.4. Anexo D	45
11.5. Anexo E	46
11.6. Anexo técnico y Especificación Técnica	47
11.7. Formato de Recepción de Muestras	54
11.8. Formato de Visita a las Instalaciones	55



### Glosario de términos

Para los fines de las presentes Bases, en lo sucesivo se denominará:

- I. **“Convocante”** El Servicio de Transportes Eléctricos de la Ciudad de México.
- II. **“Licitante”** La persona física o moral que participa con una propuesta cierta en cualquier procedimiento de Licitación Pública o Invitación Restringida a Cuando Menos Tres Proveedores en el marco de la Ley de Adquisiciones para el Distrito Federal.
- III. **“Prestador del servicio”** La persona física o moral que celebre contratos con carácter de vendedor de bienes muebles, arrendador o prestador de servicios con las Dependencias, Órganos Desconcentrados, Entidades y Alcaldías de la Administración Pública de la Ciudad de México.
- IV. **“Ley”** La Ley de Adquisiciones para el Distrito Federal.
- V. **“Reglamento”** El Reglamento de la Ley de Adquisiciones del Distrito Federal.
- VI. **“Circular”** La Circular Uno 2019, Normatividad en materia de Administración de Recursos (última reforma publicada el 23 de febrero de 2022).
- VII. **“Lineamientos”** Los Lineamientos que deberán Observar las Dependencias, Órganos Desconcentrados, Delegaciones y Entidades de la Administración Pública del Distrito Federal en los Procedimientos de Contratación Establecidos en la Ley de Adquisiciones para el Distrito Federal, publicados en la Gaceta Oficial de la Distrito Federal de fecha 14 de febrero de 2007.
- VIII. **“Contrato administrativo”** El acuerdo de dos o más voluntades, que se expresa de manera formal y que tiene por objeto transmitir la propiedad, el uso o goce temporal de bienes muebles o la prestación de servicios a las Dependencias, Órganos Desconcentrados, Entidades y Alcaldías de la Administración Pública de la Ciudad de México, por parte de los proveedores, creando derechos y obligaciones para ambas partes y que se deriva de alguno de los procedimientos de contratación que regula la Ley de Adquisiciones para el Distrito Federal y su Reglamento.
- IX. **“La Secretaría”** La Secretaría de Administración y Finanzas del Gobierno de la Ciudad de México.
- X. **“Área requirente”** La Gerencia de Mantenimiento de Trolebuses dependiente de la Dirección Ejecutiva de Mantenimiento, como Unidad Administrativa del Servicio de Transportes Eléctricos de la Ciudad de México que, de acuerdo a sus atribuciones y/o funciones, requiere la prestación del servicio.
- XI. **“Área técnica”** La Gerencia de Ingeniería y Tecnología dependiente de la Dirección Ejecutiva de Desarrollo Tecnológico del Servicio de Transportes Eléctricos de la Ciudad de México; como Unidad Administrativa encargada de la evaluación para determinar que los bienes adquiridos y/o servicios contratados por el Organismo cumplan con las condiciones técnicas requeridas en el Anexo Técnico y/o la Especificación Técnica, según corresponda.
- XII. **“Proveedor Salarialmente Responsable”** Los proveedores que cuenten con dicho estatus en la Constancia del Padrón de Proveedores de la Administración Pública de la Ciudad de México.



- XIII. “Constancia de Registro en el Padrón de Proveedores Vigente”** Significa la Constancia emitida por la Secretaría que comprueba el registro o actualización al Padrón de Proveedores Vigente, la cual podrá incluir la calidad de Prestador salarialmente responsable y deberá contener una vigencia que permita al Licitante participar en el presente procedimiento y, en todas sus etapas (desde la entrega del oficio de invitación o la publicación de la Convocatoria en su caso, hasta la emisión del fallo).
- Los requisitos para la obtención de dicha constancia pueden ser consultados en el siguiente sitio:  
<https://www.tianguisdigital.cdmx.gob.mx/proveedores>
- XIV. “Padrón de Proveedores”** El Padrón de Proveedores de la Administración Pública de la Ciudad de México integrado actualmente por la Secretaría de Administración y Finanzas; que contiene el listado de proveedores autorizados para participar en los procedimientos de Licitación Pública, Invitación Restringida a Cuando Menos Tres Proveedores y Adjudicación Directa con las Dependencias, Órganos Desconcentrados, Alcaldías y Entidades de la Administración Pública de la Ciudad de México.
- Los requisitos para la inscripción a dicho padrón pueden ser consultados en el siguiente sitio:  
<https://www.tianguisdigital.cdmx.gob.mx/proveedores/>
- XV. “Propuesta”** La propuesta presentada por un licitante, integrada por la documentación legal y administrativa, la propuesta técnica, la propuesta económica y la garantía de formalidad o sostenimiento de la propuesta; misma que debe cumplir y entregarse atendiendo estrictamente a los términos, condiciones y características establecidos por la convocante en las bases del procedimiento.
- XVI. “Evidencia, testigos o entregables”** Reportes de niveles de servicio, reportes de sistema, reportes fotográficos y cualquier otro, que sea requerido de manera enunciativa en el Anexo Técnico y/o Especificación Técnica de las Bases de la Licitación (según corresponda).
- XVII. “Recibo de Compra de las Bases”** Documento denominado “Recibo” entregado por la convocante al Licitante, una vez que éste haya hecho entrega del comprobante de depósito o transferencia que ampara la compra de las bases de Licitación; siempre que la compra se haya efectuado en el periodo previsto en la Convocatoria.



## Licitación Pública Nacional número STE-CDMX-LPN-001-2024

### “Servicio de renovado de cascos de llantas tipo radial 295/80 R-22.5.”

El Servicio de Transportes Eléctricos de la Ciudad de México, a través de la Dirección Ejecutiva de Administración y Finanzas, en lo sucesivo “**La Convocante**”, con fundamento en lo dispuesto por los artículos 134 de la Constitución Política de los Estados Unidos Mexicanos; 26, 27 inciso a), 28, 30 fracción I, 32, 33, 34, 36, 37, 38, 39 Bis, 43 y 63 de la “**Ley**”; 37 y 41 del “**Reglamento**”; numerales 5.3 y 5.4 de la “**Circular**”; así como lo establecido en los “**Lineamientos**”.

Señalando como domicilio para efectos de este procedimiento en Avenida Municipio Libre número 402, Colonia San Andrés Tetepilco, Alcaldía Iztapalapa, código postal 09440 en la Ciudad de México y número telefónico (55) 2595 0000 extensiones 236 y 237; invita a las personas físicas y/o morales a participar en el procedimiento de **Licitación Pública Nacional número STE-CDMX-LPN-001-2024**, que se llevará a cabo para la contratación del “**Servicio de renovado de cascos de llantas tipo radial 295/80 R-22.5.**”; de conformidad con las siguientes:

### B A S E S

Los “**Licitantes**” se obligan a leer detenidamente y a cumplir de manera íntegra lo establecido en las presentes bases, quedando enterados que la omisión o contravención de alguno de los puntos, requisitos o documentos solicitados será motivo de descalificación, en cumplimiento a lo establecido en el artículo 33 fracción XVII de la “**Ley**”.

#### 1. Información de la Licitación Pública Nacional

El Servicio de Transportes Eléctricos de la Ciudad de México es un órgano descentralizado de la Administración Pública Paraestatal de la Ciudad de México, con personalidad jurídica y patrimonio propio; el cual tiene como objeto, la administración y operación de los sistemas de transportes eléctricos a cargo del Gobierno de la Ciudad de México; así como el estudio, proyección, construcción y, en su caso, operación de nuevas líneas de transporte eléctrico en la ciudad; de conformidad con lo dispuesto por los artículos 33 numeral 1 de la Constitución Política de la Ciudad de México; 44 fracción I y 45 de la Ley Orgánica del Poder Ejecutivo y de la Administración Pública de la Ciudad de México; 2º de la Ley de la Institución Descentralizada de Servicio Público “Servicio de Transportes Eléctricos del Distrito Federal” y 1 del Estatuto Orgánico del Servicio de Transportes Eléctricos de la Ciudad de México.

El servicio objeto del presente procedimiento de Licitación Pública Nacional, fue solicitado por la **Gerencia de Mantenimiento a Trolebuses** dependiente de la Dirección Ejecutiva de Mantenimiento, a través del “formato único de requisición de compra de bienes materiales” número **246-2024**; para lo cual, se cuenta con el Anexo Técnico y la Especificación Técnica número **SIN-GMT-SV0281**, remitidos por la Gerencia de Ingeniería y Tecnología dependiente de la Dirección Ejecutiva de Desarrollo Tecnológico mediante oficio número **DG-DEDT-GIT/060/2024**.

De conformidad con el numeral 5.1.2 de la “**Circular**”, en el presente proceso de Licitación Pública Nacional, la formalización del(los) contrato(s) respectivos o en la determinación y aplicación de sanciones; está prohibida cualquier forma de discriminación, sea por acción u omisión, por razones de origen étnico o nacional, género, edad,



discapacidad, condición social, condiciones de salud, religión, opiniones, preferencia o identidad sexual o de género, estado civil, apariencia exterior o cualquier otra análoga. Esta disposición debe asentarse en la publicación de las Bases correspondientes y en los contratos respectivos.

### 1.1. Objeto

El objeto de la presente Licitación es la contratación del **“Servicio de renovado de cascos de llantas tipo radial 295/80 R-22.5.”** a través de un contrato abierto.

### 1.2. Carácter

La presente Licitación será Nacional; por lo que, en términos del artículo 30, fracción I, de la **“Ley”**, podrán participar personas físicas o morales de nacionalidad mexicana.

### 1.3. Entidad convocante

El Servicio de Transportes Eléctricos de la Ciudad de México, por conducto de la Dirección Ejecutiva de Administración y Finanzas, con domicilio en Avenida Municipio Libre número 402, colonia San Andrés Tetepilco, alcaldía Iztapalapa, código postal 09440 en la Ciudad de México y número telefónico (55) 2595 0000 extensiones 236 y 237.

### 1.4. Disponibilidad presupuestal

**“La Convocante”** cuenta con la disponibilidad presupuestal con recursos fiscales para celebrar esta Licitación Pública Nacional, según se desprende de la Suficiencia Presupuestal número **SP-167/24** con cargo a la partida 3552 “Reparación, mantenimiento y conservación de equipo de transporte destinados a servicios públicos y operación de programas públicos”; en cumplimiento a lo dispuesto por el artículo 28 de la **“Ley”**.

Subordinando su ejecución a los criterios de legalidad, honestidad, austeridad, eficacia, economía, racionalidad, resultados, transparencia, control, rendición de cuentas, con una perspectiva que fomente la igualdad de género y con un enfoque de respeto a los derechos humanos, objetividad, honradez y profesionalismo, establecidos en la Ley de Austeridad, Transparencia en Remuneraciones, Prestaciones y Ejercicio de Recursos de la Ciudad de México.

### 1.5. Información de los Servidores Públicos responsables

Los Servidores Públicos responsables de la presente Licitación Pública Nacional son los C.C. Jorge Sosa García, en su carácter de Director Ejecutivo de Administración y Finanzas; Katya Ivonne Hernández Aguilar, Gerente de Recursos Materiales y Abastecimientos y Yazmín Gómez Viveros, Subgerente de Compras y Control de Materiales; todos en el Servicio de Transportes Eléctricos de la Ciudad de México, quienes conjunta e indistintamente presidirán y firmarán las minutas que se levanten con motivo del desarrollo del presente procedimiento, dictamen y el fallo correspondiente.





En términos de lo que establece el “Acuerdo por el que se Fijan Políticas de Actuación de las Personas Servidoras Públicas de la Administración Pública del Distrito Federal que se señala, para cumplir los Valores y Principios que Rigen el Servicio Público y para Prevenir la Existencia de Conflicto de Interés”, los “Lineamientos para la Presentación de Declaración de Intereses y Manifestación de No Conflicto de Intereses a Cargo de las Personas Servidoras Públicas de la Administración Pública del Distrito Federal y Homólogos que se Señalan”, publicados en la Gaceta Oficial del Distrito Federal el día 27 de mayo y 23 de julio del 2015, respectivamente; y del oficio No. CGDF/406/2015.; me permito hacer de su conocimiento los Servidores Públicos del Servicio de Transportes Eléctricos de la Ciudad de México actuantes en el proceso de contratación:

- Mtro. Martín López Delgado, Director General del Servicio de Transportes Eléctricos;
- Jorge Sosa García, Director Ejecutivo de Administración y Finanzas;
- Ing. José Alberto Guerrero Molina, Director Ejecutivo de Mantenimiento.
- Ing. Jonathan Verazaluce Silva, Director Ejecutivo de Desarrollo Tecnológico;
- Mtro. Pedro Enrique Bazán Garnica, Gerente de Asuntos Jurídicos;
- Lic. Katya Ivonne Hernández Aguilar, Gerente de Recursos Materiales y Abastecimientos;
- Juan David Montaña Cárdenas, Gerente de Ingeniería y Tecnología;
- L.A.E. Luis Fernando Flores Madrigal, Gerente de Mantenimiento de Trolebuses;
- José Ignacio Ortega García, Subgerente de Manufactura y Reparación;
- Lic. Yazmín Gómez Viveros, Subgerente de Compras y Control de Materiales;
- Mtro. Carlos Kegel Pacheco, Subgerente de Ingeniería.

Se hace la aclaración a los “**Licitantes**” que todos los documentos de las bases del procedimiento de Licitación y propuestas presentadas, formarán parte del expediente del “**Contrato**”.

#### 1.6. Información para los servidores públicos y licitantes

A los Servidores Públicos y “**Licitantes**” que participen en la presente Licitación Pública Nacional, se les recomienda presentarse 15 minutos antes de la hora fijada para cada uno de los eventos y **evitar durante el desarrollo de los mismos el uso de teléfonos celulares**; asimismo, deberán permanecer en la sala hasta la terminación de los actos, ajustándose a las formalidades previstas por el numeral 5.4.3 de la “**Circular**”.

#### 1.7. Lugar de los eventos

Todos los eventos de la presente Licitación Pública Nacional tendrán lugar en la en la Sala de Juntas de la Dirección Ejecutiva de Administración y Finanzas de este Organismo, sita en Avenida Municipio Libre No. 402 tercer piso, colonia San Andrés Tetepilco, alcaldía Iztapalapa, código postal 09440, Ciudad de México.

Fecha y horario de los eventos de la Licitación Pública Nacional.

Evento	Fecha	Horario
Publicación de la Convocatoria	25 de marzo de 2024	09:00 horas



Evento	Fecha	Horario
Venta de Bases	25, 26 y 27 de marzo de 2024	09:00 a 18:00 horas
Junta de Aclaración de Bases	1º de abril de 2024	11:00 horas
Entrega de muestras de conformidad con el punto 4) del numeral 11.6 Anexo Técnico y Especificación Técnica de las Bases del Procedimiento	03 de abril de 2024	09:00 a 14:00 horas 16:00 a 18:00 horas
Primera etapa: Presentación y apertura de propuestas	04 de abril de 2024	11:00 horas
Visita a las instalaciones	La fecha y hora se definirán en la Junta de Aclaración de Bases.	
Segunda etapa: Emisión del fallo, resultado del dictamen y presentación de precios más bajos	08 de abril de 2024	11:00 horas

### 1.8. Modificaciones que se podrán realizar a las presentes bases

De conformidad con los artículos 37 y 44 de la “Ley”, en cualquier etapa del procedimiento antes de la emisión del fallo, se podrán modificar hasta un 25% la prestación de los servicios, establecidos en las bases de la presente Licitación. Los acuerdos que se tomen en la junta de aclaración de bases formarán parte integrante de las propias bases.

En caso de que se realicen modificaciones a las bases de la Licitación, la “Convocante” notificará personalmente el acta respectiva a aquellos que no asistieron a la Junta de Aclaración de Bases; lo anterior conforme a lo establecido en el artículo 37 fracción II de la “Ley”.

## 2. Información del servicio

### 2.1 Descripción

El servicio correspondiente a esta Licitación Pública Nacional se encuentra descrito en forma detallada en el numeral “11.6. Anexo técnico y especificación técnica” de las presentes Bases, mismo que se refieren a la contratación del “Servicio de renovado de cascos de llantas tipo radial 295/80 R-22.5.”.

### 2.2. Especificaciones

La propuesta técnica por el servicio objeto de este procedimiento se presentará de conformidad con el numeral “4.2.3. Propuesta técnica”, respetando las condiciones y características establecidas en el numeral “11.6. Anexo técnico y especificación técnica”, ambos de las presentes Bases. No se aceptarán opciones u otras



proposiciones similares o equivalentes; con excepción de aquellas que sean derivadas de la Junta de Aclaración de Bases y que así se haga constar en el acta del evento correspondiente.

Con apego al artículo 33 fracción XIX de la “Ley”, ninguna de las condiciones contenidas en estas bases, así como las propuestas presentadas por los “Licitantes”, podrán ser negociadas.

La adjudicación del servicio objeto de esta Licitación Pública Nacional será por partida única en la modalidad de contrato abierto de conformidad con el artículo 63 de la “Ley”, respetando las especificaciones establecidas en el numeral “11.6. Anexo técnico y especificación técnica”, de conformidad con el artículo 33, fracción VIII, de la “Ley”; conforme a lo siguiente:

Partida No.	Código/ Part. Presp	Descripción	Monto mínimo a ejercer con IVA incluido	Monto máximo a ejercer con IVA incluido
1	SV0281	“Servicio de renovado de cascos de llantas tipo radial 295/80 R-22.5.”  Renovado de hasta máximo 315 cascos de llantas radiales o hasta agotar el monto máximo a ejercer de acuerdo con lo establecido en la Especificación Técnica número <b>SIN-GMT-SV0281</b> .	\$750,000.00	\$1,500,000.00

### 2.3. Plazo y lugares de la prestación del servicio

El servicio objeto de esta Licitación Pública, se realizará en las ubicaciones, sitios y horarios establecidos en el numeral “11.6. Anexo técnico y especificación técnica” de las presentes Bases; a partir de la emisión del fallo y hasta el 31 de diciembre de 2024.

### 2.4. Condiciones y características

El servicio objeto de esta Licitación Pública se realizará conforme a las condiciones y características que se establecen en el numeral “11.6. Anexo técnico y especificación técnica”.

### 2.5. Grado de Integración Nacional

De conformidad con la “Ley” y el “Reglamento”, el servicio materia de la presente Licitación deberá tener al menos un **50% (cincuenta por ciento)** de contenido nacional.

Para efectos de lo anterior, los “Licitantes” deberán calcular el grado de integración o contenido nacional del Servicio de conformidad con lo siguiente:



[http://data.eap.cdmx.gob.mx/ut/2019/images/Normatividad/LINEAMIENTOS PARA LA DETERMINACION ACR EDITACION](http://data.eap.cdmx.gob.mx/ut/2019/images/Normatividad/LINEAMIENTOS_PARA_LA_DETERMINACION_ACR_EDITACION)

$$GIN = [1 - (CI/PV)]$$

En donde:

*GIN = Grado de integración o contenido nacional del bien o servicio, expresado en porcentaje.*

*CI = Valor de las importaciones, y*

*PV = Precio de venta del producto ofertado en el Procedimiento de Adquisición correspondiente.*

### 3. Desarrollo de la Licitación Pública Nacional

#### 3.1. Junta de Aclaración de Bases

La Junta de Aclaración de Bases tendrá lugar el día **1º de abril de 2024** a las **11:00 horas** en la **Sala de Juntas de la Dirección Ejecutiva de Administración y Finanzas** de este Organismo, sita en Avenida Municipio Libre No. 402 tercer piso, colonia San Andrés Tetepilco, alcaldía Iztapalapa, código postal 09440, Ciudad de México; como se establece en el numeral 1.7 de las presentes Bases.

En la misma, se dará respuesta a cada una de las dudas y cuestionamientos relacionados con este procedimiento, que hayan presentado los **“Licitantes”**, previo a su celebración o durante el desarrollo del mismo, sean por escrito o verbales, a fin de que los participantes se encuentren en igualdad de circunstancias.

En las aclaraciones, precisiones o respuestas que realice la **“Convocante”**, ésta detallará expresamente el punto o puntos de las bases que se modifican o adicionan, mismas que formarán parte integrante de las propias bases.

Para el mejor y ágil desarrollo de la junta de aclaración de bases, se solicita a los **“Licitantes”** presentar en el domicilio de la **“Convocante”**, por escrito en idioma español, en original, y/o vía correo electrónico a las direcciones: [khernandez@ste.cdmx.gob.mx](mailto:khernandez@ste.cdmx.gob.mx), [katyahdz8511@gmail.com](mailto:katyahdz8511@gmail.com) y/o [yazmingomste.24@gmail.com](mailto:yazmingomste.24@gmail.com) en medio magnético en cualquier versión de Word; las preguntas o dudas que tengan en relación con las presentes bases de Licitación Pública Nacional, cuando menos con **24 horas de anticipación** a su celebración, con atención a los servidores públicos responsables de llevar a cabo el presente procedimiento, en el entendido de que en la sesión de aclaración de bases se dará respuesta, en primera instancia, a las preguntas que hayan sido presentadas por escrito, por correo electrónico y posteriormente a las que de manera verbal se realicen en el acto.

Se levantará acta del evento, la cual, una vez que esté debidamente formalizada se entregará en copia a los participantes o, se enviará por correo electrónico (en formato PDF) a los participantes al terminar el acto, y éstos firmarán el acuse de recibido. Lo anterior de conformidad con los artículos 43 de la Ley de Adquisiciones para el Distrito Federal, 40 de su Reglamento y los numerales 1.1.1 y 6.3.2 de la **“Circular”**.



La inasistencia o retardo de alguno de los participantes a la junta de aclaraciones será bajo su estricta responsabilidad, sin embargo; la **“Convocante”** al finalizar esta etapa, entregará copia física o electrónica vía correo electrónico del acta respectiva a cada uno de los participantes de la Licitación Pública Nacional.

En caso de que sea necesaria la celebración de alguna Junta de Aclaraciones adicional a la señalada, se señalará lugar, fecha y hora en que se realizará la siguiente junta.

### 3.2. Entrega de muestras

De conformidad con el Anexo Técnico de las Bases de Licitación, apartado “Requerimientos Documentales para Valoración Técnica”, numeral 4), el participante deberá presentar muestra física conforme a lo descrito en dicho apartado.

La muestra deberá presentarse etiquetada con nombre del Participante y número de la licitación.

La fecha para la entrega de muestras será la establecida en el cuadro del numeral 1.7 de las Bases de Licitación; por lo que únicamente se recibirán dichas muestras **el 03 de abril de 2024 en un horario de 9:00 a 14:00 horas y de 16:00 a 18:00 horas** en las oficinas de la **Subgerencia de Ingeniería**, ubicada en Avenida Municipio Libre, Planta Baja, número 402, Colonia San Andrés Tetepilco, Alcaldía Iztapalapa.

**Una vez que la muestra sea entregada a la Subgerencia de Ingeniería, ésta emitirá el comprobante de recepción de muestras, el cual invariablemente deberá incluirse en el Sobre Único de la Propuesta que presente el “Licitante”, cuyo formato se Anexa a las presentes Bases en el numeral 11.7.**

El no presentar el comprobante dentro del Sobre Único de su propuesta, será causa de descalificación.

### 3.3 Primera etapa: Presentación y apertura de propuestas

Tendrá lugar el día **04 de abril de 2024**, a las **11:00 horas** en la Sala de Juntas de la Dirección Ejecutiva de Administración y Finanzas de este Organismo, sita en Avenida Municipio Libre No. 402 tercer piso, colonia San Andrés Tetepilco, alcaldía Iztapalapa, código postal 09440, Ciudad de México; como se establece en el numeral 1.7 de las presentes Bases.

Se iniciará en punto de la hora señalada para su celebración, con la participación de los **“Licitantes”** que estén presentes, por lo que no se permitirá el acceso al evento después de la hora señalada, por lo que se sugiere a los **“Licitantes”** registren su asistencia en la Sala de Juntas, 15 minutos antes del horario señalado.

En este acto y con fundamento en el artículo 43 fracción I de la **“Ley”** y 41 fracción II del **“Reglamento”**, se realizará la revisión de la documentación legal y administrativa, técnica y económica de manera cuantitativa, sucesiva y separadamente, sin entrar al análisis detallado de su contenido, el cual se efectuará durante el proceso de evaluación cualitativa de dicha documentación.



En términos del artículo 41 fracción II del **“Reglamento”**, los servidores públicos presentes de **“La Convocante”**, el(los) representante(s) de la Secretaría de la Contraloría General, el Representante del Órgano Interno de Control y el (los) **“Licitante”** que estén presentes rubricarán todas las propuestas presentadas, mismas que quedarán en custodia de la **“Convocante”**, para salvaguardar su confidencialidad y con posterioridad proceder a su análisis cualitativo, para elaborar un dictamen que servirá de fundamento para emitir el Fallo, el cual se dará a conocer en la segunda etapa del procedimiento.

En caso que la propuesta de algún **“Licitante”** hubiera sido desechada, los documentos con carácter devolutivo, es decir las garantías de formalidad para el sostenimiento de la oferta, según aplique, podrán ser devueltos a los **“Licitantes”** transcurridos 15 días hábiles contados a partir de la emisión del Fallo, previa solicitud por escrito a la **“Convocante”**.

La **“Convocante”** elaborará un acta circunstanciada fundada y motivada en la que se indicará a los **“Licitantes”** que cumplieron cuantitativamente con la documentación legal y administrativa, propuesta técnica y económica, así como, las propuestas desechadas y las causas de desechamiento; dicha acta será rubricada y firmada por todos los participantes, por los servidores públicos que lleven a cabo el procedimiento, de conformidad con el numeral 1.5 de las presentes Bases; así como el Representante de la Secretaría de la Contraloría General y del Órgano Interno de Control. **Debiendo enviar por correo electrónico (en formato PDF) a cada uno de ellos, la misma**; lo anterior, de conformidad con el artículo 43, último párrafo de la **“Ley”**.

### 3.4 Visita a las Instalaciones

De conformidad con el Anexo Técnico de las Bases de Licitación, apartado **“Visita física a las instalaciones del Participante”**, la visita se llevará a cabo en los términos señalados en dicho numeral y las fechas y horarios serán establecidos por el **“Área Técnica”** en la Junta de Aclaración de Bases.

Como constancia de dicha visita, el **“Área Técnica”** expedirá un comprobante, el cual será considerado por la misma para la revisión cualitativa de la Propuesta técnica y emisión del Dictamen correspondiente al que se hace referencia en el numeral 3.5, apartado III. Dictamen, de las Bases de Licitación.

### 3.5. Segunda etapa: Emisión del fallo resultado del dictamen y presentación de precios más bajos

Tendrá lugar el día **08 de abril de 2024** a las **11:00 horas** en la en la **Sala de Juntas de la Dirección Ejecutiva de Administración y Finanzas** de este Organismo, sita en Avenida Municipio Libre No. 402 tercer piso, colonia San Andrés Tetepilco, alcaldía Iztapalapa, código postal 09440, Ciudad de México; como se establece en el numeral 1.7 de las presentes Bases.

En este acto y con fundamento en los artículos 43 fracción II y 49 de la **“Ley”**, así como 41 fracciones III y IV del **“Reglamento”**, se dará a conocer el resultado del dictamen y el fallo de esta Licitación Pública Nacional, levantándose el acta correspondiente que será rubricada y firmada por los servidores públicos de la **“Convocante”** que se encuentren presentes, el o los representantes de la Secretaría de la Contraloría General y el representante del Órgano Interno de Control y por el o los **“Licitantes”** presentes, la falta de firma de algún participante no invalidará su contenido y efectos, debiéndose **enviar por correo electrónico (en formato PDF)**



al **“Licitante”**, el acta en la que se le informará acerca de los motivos y fundamentos por los cuales sus propuestas fueron aceptadas o desechadas.

## I. Dictamen

En esta etapa la **“Convocante”** comunicará el resultado del dictamen el cual comprenderá el análisis detallado de lo siguiente:

- a) Documentación legal;
- b) Documentación administrativa;
- c) Propuesta Técnica; y
- d) Propuesta Económica.

Para hacer el análisis cualitativo de las propuestas, se verificará que las mismas incluyan toda la información, documentos y requisitos solicitados en las bases de Licitación Pública Nacional, una vez hecha la valoración de las propuestas, se elaborará un dictamen que servirá de fundamento para emitir el fallo, el cual indicará la propuesta que, de entre los **“Licitantes”** haya cumplido con todos los requisitos legales y administrativos, técnicos, de menor impacto ambiental y económicos requeridos por la **“Convocante”**, que haya reunido las mejores condiciones para el Servicio de Transportes Eléctricos de la Ciudad de México, que haya acreditado ser **“Proveedor Salarialmente Responsable”**, que haya garantizado satisfactoriamente el cumplimiento de las obligaciones respectivas y haya presentado el precio más bajo; lo anterior, en apego a los Artículos 43 y 49 de la **“Ley”**.

La **documentación legal y administrativa**, deberá incluir todos los requisitos e información que se detalla en los numerales 4.2.1 y 4.2.2 de las presentes bases y su dictaminación se realizará por la Gerencia de Recursos Materiales y Abastecimientos, a través de la Subgerencia de Compras y Control de Materiales.

La **propuesta técnica**, deberá cumplir los requisitos del numeral 4.2.3, así como las condiciones y características establecidas en el numeral 11.6, ambos numerales de las presentes Bases; y su valoración será realizada por la Gerencia de Ingeniería y Tecnología previo visto bueno de la Gerencia de Mantenimiento a Trolebuses.

La **propuesta económica** deberá cubrir los requisitos contemplados en el numeral 4.2.4 y su valoración se realizará por la Gerencia de Recursos Materiales y Abastecimientos.

- a) La Gerencia de Ingeniería y Tecnología previo visto bueno de la Gerencia de Mantenimiento a Trolebuses, llevará a cabo el análisis cualitativo de las Propuestas Técnicas, el cual deberá incluir los resultados de la evaluación y la verificación de los requisitos señalados en el numeral 4.2.3, así como las condiciones y características establecidas en el numeral 11.6; ambos numerales de las presentes Bases.



- b) La Gerencia de Recursos Materiales, a través de la Subgerencia de Compras y Control de Materiales, llevará a cabo el análisis cualitativo de la documentación legal y administrativa, así como de las propuestas económicas; acorde a lo establecido en los numerales 4.2.1, 4.2.2 y 11.3. Anexo C de las presentes Bases.

## II. Fallo y presentación de precios más bajos

La “**Convocante**” comunicará el resultado del dictamen, detallando las propuestas que fueron desechadas y las que no resultaron aceptadas, indicándose, en su caso, el nombre del “**Licitante**” que ofertó las mejores condiciones y el precio más bajo por el servicio objeto de esta Licitación, dando a conocer el importe respectivo.

En apego al artículo 43, fracción II, párrafo segundo de la “**Ley**” así como a lo dispuesto por los Lineamientos Generales para la Presentación de Precios más bajos para los Bienes y Servicios objeto del procedimiento licitatorio, publicados en la Gaceta Oficial del Distrito Federal de fecha 14 de abril de 2010 se comunicará a los “**Licitantes**” cuyas propuestas no hayan sido desechadas o descalificadas, que en ese mismo acto podrán ofertar un precio más bajo en términos porcentuales por el servicio objeto de la Licitación, con la finalidad de resultar adjudicado, respecto de la propuesta que originalmente haya resultado más benéfica para la “**Convocante**”, lo cual podrán efectuar, siempre y cuando en el acto se encuentre presente la persona que cuente con poderes de representación de la persona física o moral “**Licitante**”, lo que deberá ser acreditado en el mismo acto, de conformidad con el formato **ANEXO C.1** de las presentes bases.

Los “**Licitantes**” estarán en posibilidad de proponer precios más bajos en diversas ocasiones, mediante el formato **ANEXO C.1** de estas bases, hasta que sea presentada la mejor propuesta para la “**Convocante**”.

Si como resultado de la evaluación a las propuestas a que se refiere el párrafo anterior, existieran dos o más propuestas en igualdad de precio, la “**Convocante**” aplicará el siguiente criterio para el desempate:

- a)- Se adjudicará al “**Licitante**” que hubiere ofrecido mejores condiciones en su propuesta, adicionales a las mínimas establecidas en las bases, con relación a los servicios a contratar.
- b)- Se adjudicará a las propuestas se encuentren inscritas en el “**Padrón de Proveedores**” con la anotación que lo identifique como Proveedor Salarialmente Responsable.

Se levantará el Acta de Fallo debidamente fundada y motivada, misma que será rubricada y firmada por todos los participantes y por los servidores públicos que lleven a cabo el procedimiento de conformidad con el numeral 1.5. de las presentes Bases; así como el Representante de la Secretaría de la Contraloría General y el representante del Órgano Interno de Control, debiendo **enviar por correo electrónico (en formato PDF)** a cada uno de ellos la misma; lo anterior, de conformidad con el artículo 43 último párrafo de la “**Ley**”.

**Nota:** La emisión del Fallo podrá diferirse por una sola vez por el tiempo que determine la “**Convocante**” y bajo su responsabilidad, siempre y cuando existan circunstancias debidamente justificadas, de conformidad con el artículo 43 fracción II, sexto párrafo de la “**Ley**”.

## III. Adjudicación





De conformidad con lo establecido en el artículo 33 fracción VIII de la “Ley”, la contratación del servicio se asignará por partida única al “Licitante” y será al que reúna las mejores condiciones en cuanto a oferta, oportunidad, precio, calidad, financiamiento, menor impacto ambiental y demás circunstancias requeridas por la “Convocante”, siempre y cuando garantice satisfactoriamente el cumplimiento de las obligaciones respectivas. Es decir, que cumpla con los requisitos señalados en las bases de licitación y sus anexos.

#### 4. Condiciones y requisitos legales, administrativos, técnicos y económicos de la propuesta

##### 4.1. Instrucciones

Las personas físicas o morales nacionales que participen en la presente Licitación Pública Nacional número **STE-CDMX-LPN-001-2024** para la contratación del “Servicio de renovado de cascos de llantas tipo radial 295/80 R-22.5.”, deberán observar y cumplir puntualmente en la elaboración y presentación de la propuesta; las indicaciones siguientes:

##### 4.1.1. Elaboración de la propuesta

Dirigida a: Jorge Sosa García, Director Ejecutivo de Administración y Finanzas en el Servicio de Transportes Eléctricos de la Ciudad de México e identificada con el número y nombre de esta Licitación Pública Nacional.

- a) Impresa en papel con membrete del “Prestador del servicio”, sin enmendaduras ni tachaduras y de fecha actual.
- b) En idioma español; moneda, peso y medidas de uso nacional.
- c) Firmada al calce en todas sus hojas por quien tenga poder legal para tal efecto.

##### 4.1.2. Presentación de la propuesta

Los “Licitantes” deberán presentar su propuesta en **UN SOBRE CERRADO** de manera inviolable y claramente identificable, que contendrá: **original o copia certificada para cotejo y copia simple legible** de la documentación legal y administrativa, la propuesta técnica y la propuesta económica solicitada en estas bases incluyendo la garantía de formalidad de la oferta.

La totalidad de estos documentos deberán incluirse en el **sobre único que entregue el licitante** en el acto de presentación y apertura de propuestas de conformidad con el artículo 38 de la “Ley”.

No será requisito para aceptar la entrega de las propuestas, que quien las presente, cuente con poderes de representación de la persona física o moral, en cuyo nombre se realiza la propuesta y bastará que exhiba una identificación oficial vigente, la cual se deberá incluir dentro del sobre único.

En el caso de aquellos documentos que sean integrados por el “Licitante” como parte de su Documentación Legal, Administrativa, Propuesta Técnica y/o Económica, que contengan Código QR, éste deberá ser completamente legible a efecto de que la “Convocante” pueda llevar a cabo la verificación del documento; en caso de que el Código QR sea ilegible, será causa de descalificación de conformidad con lo establecido en las presentes Bases de Licitación.



Para agilizar el manejo de la información y no con fines de descalificación, la documentación podrá presentarse con separadores e identificadores y preferentemente foliada y ordenada, para su pronta revisión, de acuerdo a lo siguiente:

El sobre que contiene las propuestas, deberá ser entregado en el lugar, fecha y hora señalados en los numerales 1.7. y 3.2. de las presentes Bases.

#### 4.2. Contenido del sobre único

Las personas físicas o morales nacionales que participen en la presente Licitación Pública Nacional número **STE-CDMX-LPN-001-2024**, para la contratación del “**Servicio de renovado de cascos de llantas tipo radial 295/80 R-22.5.**”, deberán entregar la documentación legal en original o copia certificada y por separado, una copia simple legible en tamaño original y la administrativa en original, en papel membretado del proveedor o señalando la razón social de la misma y en idioma español, dirigida a la “**Convocante**” con atención a Jorge Sosa García, Director Ejecutivo de Administración y Finanzas; dicha documentación será:

##### 4.2.1. Documentación legal

###### Participantes Personas Morales

1. Para personas morales, original o copia certificada por fedatario público y copia simple del acta constitutiva debidamente inscrita en el Registro Público de la Propiedad y del Comercio, en la cual se aprecie el sello y registro de la misma; así como sus modificaciones cuyo objeto social esté relacionado con la prestación del servicio de la presente Licitación.
2. Original o copia certificada por fedatario público y copia simple del poder notarial que acredite al representante legal y/o apoderado con facultades para actos de administración, para la contratación y actos derivados de los mismos, que no hayan sido revocadas, limitadas o modificadas.
3. Original y copia simple de la cédula de identificación fiscal y/o la Constancia de Inscripción en el Registro Federal de Contribuyentes o Constancia de situación fiscal; todas emitidas por la Secretaría de Hacienda y Crédito Público.
4. Original y copia simple del comprobante de domicilio del “Licitante” que corresponda con el Registro Federal de Contribuyentes (recibo de teléfono, recibo de luz, recibo por suministro de agua, recibo de impuesto predial) de no más de dos meses de antigüedad.
5. Original o copia certificada por fedatario público y copia simple de la identificación personal oficial vigente del representante legal y/o apoderado, o de la persona física la cual podrá ser: credencial para votar expedida por el IFE o INE, pasaporte vigente, cédula profesional o credencial emitida por el Instituto Nacional de Migración.
6. Carta bajo protesta de decir verdad, en la que manifieste que se encuentra al corriente en el pago de contribuciones federales por concepto de IVA e ISR.



7. Opinión de Cumplimiento de Obligaciones Fiscales del SAT (32D), donde se emita la opinión positiva de que se encuentra al corriente de sus impuestos, de no más de un mes de antigüedad.
8. Opinión positiva y vigente de Cumplimiento de Obligaciones Fiscales en materia de seguridad de seguridad social, emitida por el Instituto Mexicano del Seguro Social (IMSS), con fecha de emisión de máximo dos días previos a la celebración de la Primera Etapa: Presentación y Apertura del Sobre. En el caso de que no se encuentre obligado al pago de dichas aportaciones, se deberá de manifestar mediante escrito libre en papel membretado del participante y firmado por el representante legal, bajo protesta de decir verdad que no es posible obtener la citada opinión, en el cual también deberá justificar el motivo por el que no se encuentra obligado.
9. Carta bajo protesta de decir verdad en la que manifieste que, en caso de resultar adjudicado, se obliga a presentar Opinión positiva y vigente de Cumplimiento de Obligaciones Fiscales en materia de seguridad social, emitida por el Instituto Mexicano del Seguro Social (IMSS), con fecha actualizada a la celebración del contrato.
10. Constancia de situación fiscal, vigente, “sin adeudo o con garantía” o “con adeudo pero con convenio celebrado”, emitida por el Instituto del Fondo Nacional de la Vivienda para los Trabajadores (INFONAVIT), con fecha no mayor a 30 (treinta) días hábiles de antelación a la fecha de la presentación de propuestas. En el caso de que no se encuentre obligado al pago de dichas aportaciones, se deberá de manifestar mediante escrito libre en papel membretado del participante y firmado por el representante legal, bajo protesta de decir verdad que no es posible obtener la citada opinión, en el cual también deberá justificar el motivo por el que no se encuentra obligado.
11. Original del Anexo “A” contenido en el numeral 11.1. de las presentes Bases, debidamente requisitado conforme solicitado en el mismo.

#### **Participantes Personas Físicas**

1. Acta de nacimiento.
2. Alta o modificaciones ante la Secretaría de Hacienda y Crédito Público en la que conste que su actividad se relaciona con la prestación del servicio objeto de este procedimiento.
3. Original o copia certificada por fedatario público y copia simple del poder notarial que acredite al representante legal y/o apoderado con facultades para actos de administración, para la contratación y actos derivados de los mismos, que no hayan sido revocadas, limitadas o modificadas.
4. Original o copia certificada por fedatario público y copia simple de la cédula de identificación fiscal y/o la Constancia de Inscripción en el Registro Federal de Contribuyentes o Constancia de situación fiscal; todas emitidas por la Secretaría de Hacienda y Crédito Público.
5. Original o copia certificada por fedatario público y copia simple del comprobante de domicilio del “Licitante” que corresponda con el Registro Federal de Contribuyentes (recibo de teléfono, recibo de luz, recibo por suministro de agua, recibo de impuesto predial) de no más de dos meses de antigüedad.



6. Original o copia certificada por fedatario público y copia simple de la identificación personal oficial vigente del representante legal y/o apoderado, o de la persona física la cual podrá ser: credencial para votar expedida por el IFE o INE, pasaporte vigente, cédula profesional o credencial emitida por el Instituto Nacional de Migración.
7. Carta bajo protesta de decir verdad, en la que manifieste que se encuentra al corriente en el pago de contribuciones federales por concepto de IVA e ISR.
8. Opinión de Cumplimiento de Obligaciones Fiscales del SAT (32D), donde se emita la opinión positiva de que se encuentra al corriente de sus impuestos, de no más de un mes de antigüedad.
9. Opinión positiva y vigente de Cumplimiento de Obligaciones Fiscales en materia de seguridad de seguridad social, emitida por el Instituto Mexicano del Seguro Social (IMSS), con fecha de emisión de máximo dos días previos a la celebración de la Primera Etapa: Presentación y Apertura del Sobre. En el caso de que no se encuentre obligado al pago de dichas aportaciones, se deberá de manifestar mediante escrito libre en papel membretado del participante y firmado por el representante legal, bajo protesta de decir verdad que no es posible obtener la citada opinión, en el cual también deberá justificar el motivo por el que no se encuentra obligado.
10. Carta bajo protesta de decir verdad en la que manifieste que, en caso de resultar adjudicado, se obliga a presentar Opinión positiva y vigente de Cumplimiento de Obligaciones Fiscales en materia de seguridad social, emitida por el Instituto Mexicano del Seguro Social (IMSS), con fecha actualizada a la celebración del contrato.
11. Constancia de situación fiscal, vigente, “sin adeudo o con garantía” o “con adeudo pero con convenio celebrado”, emitida por el Instituto del Fondo Nacional de la Vivienda para los Trabajadores (INFONAVIT), con fecha no mayor a 30 (treinta) días hábiles de antelación a la fecha de la presentación de propuestas. En el caso de que no se encuentre obligado al pago de dichas aportaciones, se deberá de manifestar mediante escrito libre en papel membretado del participante y firmado por el representante legal, bajo protesta de decir verdad que no es posible obtener la citada opinión, en el cual también deberá justificar el motivo por el que no se encuentra obligado.
12. Original del Anexo “A” contenido en el numeral 11.1 de las presentes Bases, debidamente requisitado conforme solicitado en el mismo.

**Nota:** La documentación original solicitada para su cotejo, por “la Convocante”, será devuelta al “Licitante” en el mismo evento, una vez cotejada con las copias simples de los documentos de que se trate, y deberá recogerse por el mismo representante del “Licitante” que presentó la documentación en dicho acto.

La documentación legal y administrativa que se solicita, deberá presentarse preferentemente en el orden señalado.



En los textos entre líneas, no se aceptarán tachaduras o palabras sobrepuestas a otras, lo anterior será motivo de descalificación, en términos de lo establecido en el artículo 33 fracción XVII de la “Ley”.

#### 4.2.2. Documentación administrativa

Se deberá entregar por parte de las Personas Físicas y/o Personas Morales que participen.

Documentos Administrativos (se deberán entregar en original, salvo en aquellos casos en los que se señale expresamente que se requiere copia):

1. Constancia del Padrón de Proveedores del Gobierno de la Ciudad de México vigente, de conformidad con el “Acuerdo por el que se emiten los Lineamientos Generales del Padrón de Proveedores de la Administración Pública de la Ciudad de México”, publicado en la Gaceta Oficial de la Ciudad de México el 05 de junio de 2019.

Reservándose este Servicio de Transportes Eléctricos de la Ciudad de México el derecho de realizar las consultas que considere necesarias antes las instancias competentes para corroborar si las personas física o moral cuentan con registro vigente en el padrón de proveedores. Lo anterior, en cumplimiento al Decreto por el que se reforman y adicionan diversas disposiciones de la Ley de Adquisiciones para el Distrito Federal; de la Ley de Obras Públicas del Distrito Federal y de la Ley del Régimen Patrimonial y del Servicio Público, publicado en la Gaceta Oficial del entonces Distrito Federal el 17 de septiembre de 2015; así como de los Lineamientos Generales del padrón de Proveedores de la administración Pública de la Ciudad de México, publicados en la Gaceta Oficial de la Ciudad de México el 24 de mayo de 2017 y Aviso por el cual se da a conocer el acuerdo por el que se reforman los artículos Segundo y Tercero Transitorios de los Lineamientos Generales del Padrón de Proveedores de la Administración Pública de la Ciudad de México, publicados en la Gaceta Oficial de la Ciudad de México el 28 de julio de 2017.

2. Copia del Recibo de la Compra de Bases emitido por la “Convocante”.
3. Currículum Vitae del “Licitante”, firmado por la persona que tenga poder legal para tal efecto. El “Licitante” deberá acreditar en su nombre y no por un tercero la experiencia en el **servicio de renovado de cascos de llantas.**”.
4. Relacionado con el servicio descrito en el **ANEXO TÉCNICO** de estas bases, deberá presentar copia de los documentos que acrediten la prestación de servicios relacionados con el objeto de la presente Licitación, debidamente requisitados sin tachaduras, enmendaduras o alteraciones de ningún tipo. (mínimo 1 documento por el periodo 2022-2023, el cual puede ser contrato o convenio).

**Este apartado es independiente de lo solicitado en el Anexo Técnico y la Especificación Técnica número SIN-GMT-SV0281-que forman parte de las presentes Bases.**

5. De conformidad con la Circular Contraloría General para el Control y Evaluación de la Gestión Pública; el Desarrollo, Modernización, Innovación y Simplificación Administrativa, y la Atención Ciudadana en la Administración Pública del Distrito Federal establece:



8.2. Con el propósito de promover la eficiencia en la captación de ingresos que debe percibir la Ciudad de México y el cumplimiento de las obligaciones fiscales a cargo de los contribuyentes, es necesario que previamente a la adjudicación de contratos en materia de adquisiciones, arrendamientos, prestación de servicios, obra pública y enajenación de bienes muebles, así como al otorgamiento de concesiones y permisos administrativos temporales revocables a favor de personas físicas y morales, se verifique que éstas hayan cumplido con el pago correspondiente a los últimos cinco ejercicios, respecto de las siguientes contribuciones, en lo que les resulte aplicable:

*Impuesto Predial;*  
*Impuesto Sobre Adquisición de Inmuebles;*  
*Impuesto Sobre Nóminas;*  
*Impuesto Sobre Tenencia o Uso de Vehículos;*  
*Impuesto por la Prestación de Servicios de Hospedaje, y*  
*Derechos por el Suministro de Agua.*

8.3. Si la causación de las contribuciones o las obligaciones formales es menor a cinco años, deberá verificarse su cumplimiento a partir de la fecha de la cual se generaron.

Se deberá manifestar por parte del “**Licitante**” el cumplimiento de sus obligaciones fiscales previstas en el Código Fiscal de la Ciudad de México, de los últimos cinco ejercicios fiscales. (requisitar formato **ANEXO B**).

6. **Participantes sujetos a contribuciones fiscales en la Ciudad de México:** Deberá presentar las **constancias de adeudos** vigente (con fecha no mayor a 2 meses anteriores a la fecha de la presentación de las propuestas), en original y copia simple para cotejo, de las contribuciones relativas al impuesto predial, impuesto sobre adquisiciones de inmuebles, impuesto sobre nóminas, impuesto sobre tenencia o uso de vehículos, impuesto sobre la prestación de servicios de hospedaje y derechos de suministro de agua, y demás aplicables, expedidas por la **Administración Tributaria** que le corresponda y por el **Sistema de Aguas de la Ciudad de México**; o copia simple y original del comprobante de la solicitud de dicho trámite (con fecha no mayor a 15 días anteriores a la fecha de la presentación de las propuestas), ante autoridad competente, de conformidad con el numeral 5.7.4 fracción II, de la Circular Uno 2019, Normatividad en materia de Administración de Recursos, modificada el 23 de febrero de 2022, y numeral 8.2 Contraloría General para el control y evaluación de la gestión pública; el desarrollo, modernización, innovación y simplificación administrativa y la atención ciudadana en la Administración Pública del Distrito Federal, publicada en la Gaceta Oficial del Distrito Federal el 25 de enero de 2011.
7. Carta en papel membretado del “**Licitante**” dirigida a la “**Convocante**”, firmada por la persona que tenga poder legal para tal efecto, haciendo referencia a la Licitación, en la cual declare, bajo protesta de decir verdad, que en caso de resultar adjudicado se compromete a entregar las constancias referidas, a la fecha de la firma del contrato respectivo, asumiendo que de no formalizar en tiempo y forma dicho documento por causas imputables a él, se hará efectiva la garantía de formalidad de la propuesta, acorde a lo dispuesto por el artículo 59 de la “**Ley**” y 60 fracción II de su Reglamento. Lo anterior a efecto de constatar que el concursante no cuenta con adeudos fiscales pendientes de pago.
8. **Participantes no sujetos de contribuciones fiscales en la Ciudad de México:** Deberá presentar carta en papel membretado del “**Licitante**” dirigida a la “**Convocante**”, firmada por la persona que tenga poder



legal para tal efecto, haciendo referencia a la Licitación, en la cual declare, bajo protesta de decir verdad, que no son sujetos de contribuciones fiscales en la Ciudad de México, debiéndola acompañar de la o los documentos de carácter oficial que así lo acrediten en su caso; contratos de arrendamiento, comodato, convenios y cualquier otro que cuente con validez o en su caso, expedido por la autoridad competente en donde se especifique cada una de las contribuciones), sin perjuicio de que “La Convocante” procederá a realizar la verificación de lo manifestado por los participantes, ante la Autoridad Fiscal correspondiente para constatar el cumplimiento de las contribuciones fiscales respectivas.

a. En caso de que, en los contratos de arrendamiento, comodato y/o convenios se desprenda que el pago por suministro de agua correrá a cargo de la parte usuaria del inmueble, deberá presentar copia simple del recibo de pago correspondiente de no más de tres meses de antigüedad.

**Las Cartas de manifestación que se solicitan a continuación, deberá entregarse en original, con firma autógrafa del representante legal, las cuales podrán elaborarse de forma individual (una carta para cada punto solicitado) o un sólo documento en el cual se integren todos los puntos requeridos, siempre y cuando, contengan el texto íntegro que se requiere en cada caso:**

9. Carta en papel membretado del “Licitante” dirigida a la “Convocante”, firmada por la persona que tenga poder legal para tal efecto, haciendo referencia a la Licitación, en la cual declare, bajo protesta de decir verdad que su representada y socios no desempeñan empleo, cargo o comisión en el servicio público o, en su caso, que a pesar de desempeñarlo, con la formalización del contrato correspondiente no se actualiza un Conflicto de Intereses como lo refieren los artículos 3, fracción VII, 47, 49 fracciones XV, XVI, 58, 65, 66, 67, 68, 69, 70, 71, y 72 de la ley de Responsabilidades Administrativas de la Ciudad de México.
10. Carta en papel membretado del “Licitante” dirigida a la “Convocante”, firmada por la persona que tenga poder legal para tal efecto, haciendo referencia a la Licitación, en la cual declare, bajo protesta de decir verdad, que se obliga a asumir la responsabilidad en caso de que al prestar el servicio objeto de la presente Licitación, se infrinjan patentes, marcas o derechos de autor, sin ninguna responsabilidad para la Administración Pública de la Ciudad de México.
11. Carta en papel membretado del “Licitante” dirigida a la “Convocante”, firmada por la persona que tenga poder legal para tal efecto, haciendo referencia a la Licitación, en la cual declare, bajo protesta de decir verdad, no tener pendiente alguna entrega anterior con plazo vencido con la Administración Pública de la Ciudad de México, o en su caso, manifestar por escrito, bajo protesta de decir verdad, que no es proveedor del Gobierno de la Ciudad de México.
12. Carta en papel membretado del “Licitante” dirigida a la “Convocante”, firmada por la persona que tenga poder legal para tal efecto, haciendo referencia a la Licitación, en la cual declare, bajo protesta de decir verdad, que las presentes bases fueron leídas y que las acepta en todos sus términos, así como las modificaciones o aclaraciones que se realizaron en la Junta de Aclaración de Bases.
13. Carta en papel membretado del “Licitante” dirigida a la “Convocante”, firmada por la persona que tenga poder legal para tal efecto, haciendo referencia a la Licitación, en la cual declare, bajo protesta de decir verdad, que tiene plena capacidad técnica y experiencia para proporcionar el servicio ofertado.



14. Carta en papel membretado del **“Licitante”** dirigida a la **“Convocante”**, firmada por la persona que tenga poder legal para tal efecto, haciendo referencia a la Licitación, en la cual declare, bajo protesta de decir verdad, que cuenta con la solvencia económica para responder por los compromisos que deriven de la presente Licitación.
15. Carta en papel membretado del **“Licitante”** dirigida a la **“Convocante”**, firmada por la persona que tenga poder legal para tal efecto, haciendo referencia a la Licitación, en la cual declare, bajo protesta de decir verdad, que no se encuentra impedido o inhabilitado por ningún Órgano de Control, para participar en el presente procedimiento.
16. Carta en papel membretado del **“Licitante”** dirigida a la **“Convocante”**, firmada por la persona que tenga poder legal para tal efecto, haciendo referencia a la Licitación, en la cual declare, bajo protesta de decir verdad, que se compromete a no divulgar o hacer del conocimiento toda la información relacionada con las bases y el servicio objeto de este procedimiento, reservándose el derecho el Servicio de Transportes Eléctricos de la Ciudad de México de ejercer las acciones legales a que hubiere lugar en contra del **“Prestador del servicio”** que violare el derecho de confidencialidad.
17. Carta en papel membretado del **“Licitante”** dirigida a la **“Convocante”**, firmada por la persona que tenga poder legal para tal efecto, haciendo referencia a la Licitación, en la cual declare, bajo protesta de decir verdad su domicilio para oír y recibir notificaciones y documentos dentro de la Ciudad de México y nombrar un apoderado con facultades legales suficientes para que los represente en esta jurisdicción, adjuntando copia simple del comprobante del domicilio que declare en la Ciudad de México (recibo de teléfono, recibo de luz, recibo por suministro de agua, recibo de impuesto predial).
18. Carta en papel membretado del **“Licitante”** dirigida a la **“Convocante”**, firmada por la persona que tenga poder legal para tal efecto, haciendo referencia a la Licitación, en la cual declare, bajo protesta de decir verdad, que se compromete a responder por cuenta y riesgo de los defectos, vicios ocultos y la deficiencia en la calidad de los servicios, así como de cualquier otra responsabilidad en que hubiera de incurrir.
19. Carta en papel membretado del **“Licitante”** dirigida a la **“Convocante”**, firmada por la persona que tenga poder legal para tal efecto, haciendo referencia a la Licitación, en la cual declare, bajo protesta de decir verdad, que se compromete a mantener la firmeza de los precios ofertados para proporcionar los servicios a contratar.
20. Carta en papel membretado del **“Licitante”** dirigida a la **“Convocante”**, firmada por la persona que tenga poder legal para tal efecto, haciendo referencia a la Licitación, en la cual declare, bajo protesta de decir verdad, que en caso de resultar adjudicado sus representantes legales, directivos y empleados; en todo momento, se conducirán con respeto y se abstendrán de incurrir en actos de: soborno, cohecho, corrupción y quebranto de las leyes y disposiciones normativas durante la vigencia de la relación contractual entre la **“Convocante”** y el participante.
21. Carta en papel membretado del **“Licitante”** dirigida a la **“Convocante”**, firmada por la persona que tenga poder legal para tal efecto, haciendo referencia a la Licitación, en la cual declare, bajo protesta de decir





verdad, que el servicio ofertado cuenta, cuando menos, con un 50% (cincuenta por ciento) de contenido nacional, el que será determinado tomando en cuenta su costo neto de realización, que significa todos los costos, menos la promoción de venta, comercialización y de servicio posterior a la venta, regalías y los costos financieros.

22. Carta en papel membretado del **“Licitante”** dirigida a la **“Convocante”**, firmada por la persona que tenga poder legal para tal efecto, haciendo referencia a la Licitación, en la cual declare, bajo protesta de decir verdad, que en caso de resultar adjudicado tendrá la calidad de patrón, respecto al personal que utilice para realizar los servicios objeto de la presente Licitación y teniendo conocimiento pleno de las disposiciones de la Ley Federal del Trabajo y demás ordenamientos en materia de Trabajo y Seguridad Social, por lo que el Servicio de Transportes Eléctricos de la Ciudad de México no podrá considerarse patrón solidario o sustituto de ninguna de las obligaciones y responsabilidades que el **“Prestador del servicio”** tenga con respecto a sus trabajadores.
23. Carta en papel membretado del **“Licitante”** dirigida a la **“Convocante”**, firmada por la persona que tenga poder legal para tal efecto, haciendo referencia a la Licitación, en la cual declare, bajo protesta de decir verdad, que en caso de resultar adjudicado será el único responsable en el manejo y control del personal contratado por su representada; por lo que deberá hacerles del conocimiento que entre éstos y el Servicio de Transportes Eléctricos de la Ciudad de México, no existe ninguna relación laboral o contractual.
24. Carta en papel membretado del **“Licitante”** dirigida a la **“Convocante”**, firmada por la persona que tenga poder legal para tal efecto, haciendo referencia a la Licitación, en la cual declare, bajo protesta de decir verdad, que en caso de resultar adjudicado en la presente Licitación, que los trabajadores que laboran en su empresa se encuentren inscritos en el Instituto Mexicano del Seguro Social (IMSS) facultando a la **“Convocante”** para verificar aleatoriamente la debida observancia de las prestaciones de seguridad social ante dicho Instituto a través de sus delegaciones correspondientes durante la vigencia del contrato que se suscriba con motivo de la adjudicación. En caso de no ser aplicable, presentará Carta en papel membretado del **“Licitante”** dirigida a la **“Convocante”**, firmada por la persona que tenga poder legal para tal efecto, haciendo referencia a la Licitación, en la cual declare, bajo protesta de decir verdad, que no es sujeto de dicha inscripción, debiéndola acompañar de la documentación que así lo acredite en su caso; lo anterior en cumplimiento a lo establecido en el oficio Circular número OM/DGA/1052/2010 de fecha 29 de junio de 2010, emitido por el Director General de Administración de la Oficialía Mayor del Gobierno del Distrito Federal.
25. Carta en papel membretado del **“Licitante”** dirigida a la **“Convocante”**, firmada por la persona que tenga poder legal para tal efecto, haciendo referencia a la Licitación, en la cual declare, bajo protesta de decir verdad, que se compromete a no incurrir en prácticas no éticas e ilegales durante el procedimiento de Licitación, así como en el proceso de formalización y vigencia del contrato y en su caso los convenios que se celebren incluyendo los actos que de éstos deriven.
26. Carta en papel membretado del **“Licitante”** dirigida a la **“Convocante”**, firmada por la persona que tenga poder legal para tal efecto, haciendo referencia a la Licitación, en la que manifieste bajo protesta de decir verdad, que no se encuentra en los supuestos de impedimento legales correspondientes, ni inhabilitado o sancionado por la Secretaría de la Contraloría General de la Ciudad de México, por la Secretaría de la



Función Pública de la Administración Pública Federal o autoridades competentes de los gobiernos de las entidades federativas o municipios. Asimismo, que los socios, directivos, accionistas, administradores, comisarios y demás personal de sus procesos de ventas, comercialización, relaciones públicas o similares, no tienen, no van a tener en el siguiente año o han tenido en el último año, relación personal, profesional, laboral, familiar o de negocios con las personas servidoras públicas involucradas en este procedimiento de contratación del Servicio de Transportes Eléctricos de la Ciudad de México. Lo anterior, en cumplimiento a lo establecido en el “Acuerdo por el que se Fijan Políticas de Actuación de las Personas Servidoras Públicas de la Administración Pública del Distrito Federal que se señala, para cumplir los Valores y Principios que Rigen el Servicio Público y para Prevenir la Existencia de Conflicto de Interés”; publicadas en la Gaceta Oficial del Distrito Federal, el pasado 27 de mayo de 2015; los “Lineamientos para la Presentación de Declaración de Intereses y Manifestación de No Conflicto de Intereses a Cargo de las Personas Servidoras Públicas de la Administración Pública del Distrito Federal y Homólogos que se Señalan”, publicados en la Gaceta Oficial del Distrito Federal el día 23 de julio del 2015; y del oficio No. CGDF/406/2015.

En caso de ser **“Proveedor Salarialmente Responsable”**: Deberá presentar la Constancia de su Registro en el Padrón de Proveedores, reservándose el Servicio de Transportes Eléctricos de la Ciudad de México el derecho de realizar las consultas que considere necesarias antes las instancias competentes para corroborar si las personas físicas o morales cuentan con la anotación vigente como **“Proveedor Salarialmente Responsable”**, en el **“Padrón de Proveedores”**. Lo anterior, en cumplimiento al Decreto por el que se reforman y adicionan diversas disposiciones de la Ley de Adquisiciones para el Distrito Federal; de la Ley de Obras Públicas del Distrito Federal y de la Ley del Régimen Patrimonial y del Servicio Público, publicado en la Gaceta oficial del entonces Distrito Federal el 17 de septiembre de 2015; así como de los Lineamientos Generales del padrón de Proveedores de la Administración Pública de la Ciudad de México, publicados en la Gaceta Oficial de la Ciudad de México el 24 de mayo de 2017 y Aviso por el cual se da a conocer el acuerdo por el que se reforman los artículos Segundo y Tercero Transitorios de los Lineamientos Generales del Padrón de Proveedores de la Administración Pública de la Ciudad de México, publicados en la Gaceta Oficial de la Ciudad de México el 28 de julio de 2017.

27. En caso de No ser **“Proveedor Salarialmente Responsable”**: Deberá presentar carta en papel membretado del **“Licitante”** dirigida a la **“Convocante”**, firmada por la persona que tenga poder legal para tal efecto, haciendo referencia a la Licitación Pública Nacional, en la cual declare, bajo protesta de decir verdad que no cuenta con dicha calidad.
28. Carta en papel membretado del **“Licitante”** dirigida a la **“Convocante”**, firmada por la persona que tenga poder legal para tal efecto, haciendo referencia a la Licitación, en la que manifieste bajo protesta de decir verdad, que los precios que presentan en su propuesta económica no se cotizan en condiciones de prácticas desleales de comercio Nacional en su modalidad de discriminación de precios o subsidios.
29. Carta en papel membretado del **“Licitante”** dirigida a la **“Convocante”**, firmada por la persona que tenga poder legal para tal efecto, haciendo referencia a la Licitación, en la que manifieste bajo protesta de decir verdad, que la propuesta Legal, Administrativa, Técnica y Económica permanecerá vigente durante la substanciación de todos los eventos de la presente Licitación; hasta que se celebre el contrato respectivo con el **“Licitante”** ganador.



30. Carta bajo protesta de decir verdad, firmada por el Representante Legal, en la que manifieste que, en caso de resultar adjudicado, deberá realizar el trámite de alta de la cuenta CLABE en la página de la Secretaría de Administración y Finanzas de la Ciudad de México.
31. Carta bajo protesta de decir verdad, firmada por el Representante legal, en la que manifieste que los insumos ofertados cumplen con las normas de calidad, medio ambiente y biodegradabilidad correspondientes.

#### 4.2.3. Propuesta técnica

El “**Licitante**” deberá entregar en original su propuesta técnica en papel membretado, con la descripción detallada y específica de los servicios solicitados por la “**Convocante**” conforme al numeral **11.6. Anexo Técnico y la Especificación Técnica número SIN-GMT-SV0281** de estas bases, sin tachaduras ni enmendaduras, misma que no deberá contener precios y que deberán estar firmadas por la persona que tenga poder legal para tal efecto.

Esta propuesta deberá referirse exclusivamente a lo requerido en estas bases, debiendo indicar:

1. Conceptos de los servicios
2. Descripción
3. Unidad de medida
4. Cantidad
5. Lugar de realización de los servicios
6. Plazos de realización de los servicios

Asimismo, como parte de la Propuesta Técnica, el “**Licitante**” deberá dar cumplimiento a todas las especificaciones y documentación requerida en el **Anexo Técnico** y la **Especificación Técnica número SIN-GMT-SV0281**, de estas Bases.

#### 4.2.4. Propuesta económica

Deberá presentarse en original, en papel membretado del “**Licitante**” o señalando la razón social de la misma y en idioma español, dirigida a “**La Convocante**” con atención a Jorge Sosa García, Director Ejecutivo de Administración y Finanzas en el Servicio de Transportes Eléctricos de la Ciudad de México, preferentemente foliada, con firma autógrafa del representante legal y/o apoderado en cada una de las hojas que conforman el documento, sin tachaduras ni enmendaduras, las propuestas económicas deberán presentarse conforme al formato establecido en el “**Anexo C**”, y en el mismo orden que el original y deberán contener la información y documentación siguiente:

1. Características del servicio solicitado, subtotal de la oferta, y el importe total ofertado.
2. Conceptos del servicio
3. Descripción del servicio
4. Unidad de medida
5. Cantidad



6. Costo unitario de cada concepto del servicio, (deberá permanecer fijo hasta la facturación e incluir descuentos, en su caso) en moneda nacional
7. Importe total sin incluir I.V.A. en moneda nacional
8. Importe correspondiente al I.V.A. (en caso de ser aplicable) en moneda nacional
9. Importe total de la propuesta incluyendo I.V.A. (en caso de ser aplicable) en moneda nacional
10. Garantía de formalidad de la propuesta de conformidad con el **5. Garantía de formalidad de la propuesta** de las presentes bases.

Ninguna de las condiciones contenidas en estas bases de Licitación, así como las propuestas presentadas por el “**Licitante**” podrán ser negociadas.

El incumplimiento de alguno de los requisitos solicitados en estas bases de Licitación será motivo de descalificación.

En forma optativa, se podrá presentar la impresión de la propuesta económica, con los precios protegidos con cinta adhesiva transparente, exclusivamente para efectos de seguridad, sin que la omisión de esta sugerencia, sea motivo de descalificación.

Por ningún motivo se recibirá más de una propuesta económica por cada concepto de los servicios, si al revisar la propuesta se detectan dos diferentes para cada concepto de los servicios, será descalificada toda la propuesta.

En caso de que la “**Convocante**” detecte que los precios planteados por los “**Licitantes**” en su propuesta económica de cada uno de los servicios solicitados, sean desproporcionados con relación al precio promedio del mercado, será descalificada la propuesta por encontrarse en el supuesto del numeral 5.4.2 de la Circular Uno 2019, Normatividad en materia de Administración de Recursos, modificada el 23 de febrero de 2022; toda vez que incurre en prácticas no éticas o ilegales durante la presente Licitación.

*5.4.2 En todos los casos, deberá establecerse en las bases de licitación o de participación, que la persona física o moral interesada en participar, deberá firmar una carta compromiso de integridad, en la que se compromete a no incurrir en prácticas no éticas o ilegales durante el procedimiento de licitación pública, invitación restringida o adjudicación directa, así como en el proceso de formalización y vigencia del contrato, y en su caso los convenios que se celebren, incluyendo los actos que de éstos deriven, conforme al formato establecido como anexo en las bases, el cual deberá correr agregado a la propuesta, a fin de garantizar la transparencia, legalidad y honestidad de los procedimientos.*

En caso de detectarse dichos supuestos, se dará vista a la Secretaría de la Contraloría General de la Ciudad de México, para que, en el ámbito de su competencia, determine lo conducente, en términos del artículo 81 de la “**Ley**”

A efecto de dar cumplimiento a lo establecido en los artículos 33 fracción XXVI y 43 fracción II de la “**Ley**”, el formato para ofertar precios más bajos se encuentra establecido en el numeral **11.3.1 Anexo C.1** y será



entregado en la segunda etapa y se firmará, si es el caso, por la persona que cuente con poderes de representación de la persona física o moral.

## 5. Garantía de formalidad de la propuesta

Quienes participen en este procedimiento de Licitación deberán garantizar, de conformidad con lo establecido en los artículos 73 fracción I de la “Ley” y 360 del Código Fiscal de la Ciudad de México y con las Reglas de carácter general por las que se determina los tipos de garantía que deben constituirse y recibir las Dependencias, Órganos Desconcentrados, Alcaldías y Entidades de la Administración Pública del Distrito Federal, con un mínimo del **5% del monto máximo a ejercer señalado en el numeral 2.2 de las presentes Bases**, sin considerar impuestos, en cualquiera de las formas siguientes:

- a) Fianza deberán ser expedidas por instituciones nacionales legalmente constituidas y facultadas para tal efecto, en términos del numeral 5.12.4 Circular Uno 2019, Normatividad en materia de Administración de Recursos, modificada el 23 de febrero de 2022, otorgada por institución autorizada en los términos de la Ley Federal de Instituciones de Fianzas a favor de: Servicio de Transportes Eléctricos de la Ciudad de México (original y copia);
- b) Depósito de Dinero; Se aceptará depósito a través de transferencia bancaria, a la cuenta CLABE 014180655077838498 del Banco Santander de México, S.A.; señalando como referencia o concepto, el número de procedimiento licitatorio.
- c) Cheque de caja, el cual deberá ser nominativo, no negociable, librado con cargo a cualquier institución bancaria de esta localidad y a favor de: Servicio de Transportes Eléctricos de la Ciudad de México (original y copia);
- d) Cheque certificado, el cual deberá ser nominativo, no negociable, librado con cargo a cualquier institución bancaria de esta localidad y a favor de: Servicio de Transportes Eléctricos de la Ciudad de México (original y copia);
- e) Billeto de depósito; o
- f) Carta de Crédito y cualquier otra que emita “La Secretaría”.

### 5.1. Condiciones de entrega

Cada “Licitante” deberá entregar la garantía del **5%** del monto máximo a **ejercer señalado en el numeral 2.2 de las presentes Bases** por la **formalidad de la propuesta**, en la fecha señalada en estas bases para el acto de presentación y apertura de propuestas. (Esta garantía deberá ser presentada dentro del sobre cerrado).

### 5.2. Características y contenido

**Dentro del texto de la fianza de formalidad de la propuesta, deberán transcribirse las siguientes leyendas:**

“La fianza que se otorga es para garantizar todas y cada una de las obligaciones contenidas en las bases de Licitación Pública Nacional **No. STE-CDMX-LPN-001-2024**; así como el sostenimiento de la propuesta económica:

*La institución afianzadora se somete al procedimiento de ejecución establecido en los artículos 118, 178, 279, 280, 282, 283, 291 y 293 de la Ley de Instituciones de Seguros y de Fianzas y otorga su consentimiento en lo referente al artículo 179 de la misma Ley.*



*La fianza garantía de sostenimiento de la propuesta económica podrá ser cancelada, de conformidad con lo establecido en el artículo 365 del Código Fiscal de la Ciudad de México, permaneciendo vigente durante la substanciación de todos los recursos legales o juicios que se interpongan hasta que se dicte resolución definitiva de autoridad competente.*

*“La institución afianzadora se somete a la jurisdicción de los tribunales federales de la Ciudad de México, renunciando a cualquier fuero que pudiera corresponderle en razón de su domicilio por cualquier otra causa”.*

### 5.3. Supuestos en que se hará efectiva la garantía

La garantía de formalidad o sostenimiento se hará efectiva sin excepción, cuando:

- a) Una vez presentada la propuesta, el **“Licitante”** no sostenga las condiciones contenidas en ella;
- b) El **“Licitante”** retire su propuesta una vez iniciada el acto de presentación y apertura del sobre que contenga la documentación legal, administrativa, propuestas técnica y económica;
- c) Cuando notificado el **“Prestador del servicio”** de la adjudicación de que fue sujeto, por causas imputables a éste no se formalice el **“Contrato”**.
- d) En caso de resultar adjudicado no entregue la constancia o solicitadas en las presentes Bases.

La garantía de formalidad de la propuesta permanecerá en custodia de la **“Convocante”**, la cual será devuelta al **“Licitante”** que no resulte beneficiado con la adjudicación de los bienes y/o servicios, del contrato respectivo, a los quince días hábiles contados a partir de la fecha en la que se dé a conocer el fallo del procedimiento de Licitación Pública Nacional, previa solicitud por escrito dirigida a la Dirección Ejecutiva de Administración y Finanzas, en caso de que dicho documento no sea requerido en el periodo antes mencionado, formará parte del expediente respectivo en calidad de cancelado.

El **“Licitante”** que obtenga la adjudicación de los servicios objeto del presente procedimiento, podrá recoger la garantía de seriedad de la propuesta en el momento en que entregue la garantía de cumplimiento del **“Contrato”**, previa solicitud por escrito, para efectos de dejar constancia de tal hecho.

## 6. Desechamiento de la propuesta y/o descalificación de alguno de los **“Licitantes”**, suspensión temporal y/o declaración desierta del procedimiento

### 6.1. Desechamiento de la propuesta y/o descalificación de los **“Licitantes”**

Se desechará y/o descalificará a los **“Licitantes”** que incurran en una o varias de las siguientes situaciones:

- a) Se descalificará al (los) **“Licitante”** (s) que no cumpla(n) con alguno de los requisitos establecidos en estas bases de Licitación, de conformidad con lo señalado en el artículo 33 fracción XVII de la **“Ley”** o los que se deriven del acto de aclaración de bases.
- b) Cuando se compruebe que alguno de los documentos presentados por el **“Licitante”** cuenta con información ilegible, alterada o errónea; una vez que la **“Convocante”** haya llevado a cabo las acciones de verificación ante las instancias que corresponda en términos del artículo 39, fracción V, de la Ley de



- Adquisiciones del Distrito Federal. Para lo cual, la “Convocante” actuará conforme a lo previsto en el último párrafo del mismo artículo.
- c) Si se comprueba que tienen acuerdo con otro u otros “**Licitantes**” para elevar el costo del servicio o cualquier otro acto objeto de esta Licitación.
  - d) En caso de que algún “**Licitante**” transfiera a otro las bases de esta Licitación.
  - e) En caso de que los “**Licitantes**” presenten propuestas con precios escalonados.
  - f) Si no cotiza el 100% de la partida en que presente propuesta.
  - g) No presente puntualmente su propuesta.
  - h) Si se hubiere proporcionado información que resulta falsa, que haya actuado con dolo o mala fe en alguna de las etapas del procedimiento de Licitación, o en el proceso para la adjudicación del “**Contrato**”.
  - i) En caso de no presentar la garantía relativa a la formalidad de la propuesta, o la que presente, se encuentre mal requisitada.
  - j) Cuando se compruebe que algún “**Licitante**” se encuentre en alguno de los supuestos establecidos en el artículo 39 de la “**Ley**”.

## 6.2. Suspensión temporal o definitiva del procedimiento

Se podrá suspender el procedimiento en forma temporal o definitivamente, previa resolución de la Secretaría de la Contraloría General de la Ciudad de México cuando:

- a) Se presuma que existen arreglos entre los “**Licitantes**” que afecten los intereses de la “**Convocante**”.
- b) Se detecten irregularidades dentro del procedimiento que impidan el desarrollo del mismo.
- c) Por razones de interés general.
- d) Cuando existan condiciones que constituyan un caso fortuito o de fuerza mayor, según la “**Ley**” y el Código Civil para el Distrito Federal; con efecto de lo anterior, se avisará por escrito a los involucrados los motivos de la suspensión y se asentará dicha circunstancia en el Acta correspondiente a la etapa en donde se origine la causal que la motive.
- e) Cuando detecte violaciones a las disposiciones de la “**Ley**”.

## 6.3. Declaración como desierto del procedimiento

Se podrá declarar desierto el procedimiento en los siguientes casos:

- a) Cuando ninguna persona física o moral haya adquirido bases.
- b) Cuando en la Primera Etapa, “Presentación y Apertura de Propuestas”, no se cuente con ninguna propuesta.
- c) Cuando en la revisión cuantitativa se determina que ninguno de los “**Licitantes**” haya cumplido con alguno de los requisitos establecidos en las bases y como consecuencia de ello, no se cuente con al menos una propuesta.
- d) Si después de analizar y evaluar las propuestas se determina que ninguna de las presentadas cumple con los requisitos solicitados en estas bases.
- e) Si al evaluar las ofertas, una vez realizada la presentación de precios más bajos que contempla las presentes Bases, la “**Convocante**” observa que los precios ofertados no son convenientes.



Cuando concurra cualquiera de las hipótesis antes citadas, la **“Convocante”** procederá conforme a lo establecido en el artículo 51 de la **“Ley”** y 47 de su **“Reglamento”**.

## 7. Contrato administrativo

### 7.1. Firma del contrato

La firma del **“Contrato”** que se adjudique como resultado del procedimiento de la Licitación Pública Nacional No. **STE-CDMX-LPN-001-2024**, será dentro de los 15 días hábiles contados a partir de la fecha en que se notifique el Fallo correspondiente, en la Dirección Ejecutiva de Administración y Finanzas en el Servicio de Transportes Eléctricos de la Ciudad de México, ubicada en Av. Municipio Libre No. 402, 3er. Piso, Col. San Andrés Tetepilco, Alcaldía Iztapalapa, C.P. 09440, Ciudad de México, de conformidad con el artículo 59 de la **“Ley”**.

### 7.2. Clausulas no negociables

- a) Pena Convencional. - En caso de que el Prestador de Servicios no proporcione en las fechas señaladas el servicio objeto de esta Licitación o el mismo no cumpla con las especificaciones estipuladas o presenten calidad deficiente, se aplicará lo establecido en la **Especificación Técnica SIN-GMT-SV0281** de las presentes bases.
- b) Tiempos de entrega del servicio establecido en el numeral **ANEXO TÉCNICO** y la **Especificación Técnica SIN-GMT-SV0281** de estas bases.
- c) El **“Prestador del servicio”** declarará en el **“Contrato”** que se firme, con motivo de este procedimiento de Licitación Pública Nacional, que se encuentra al corriente en el cumplimiento de sus obligaciones fiscales.
- d) Se procederá a no formalizar el contrato o se rescindirá el **“Contrato”** de conformidad con el artículo 58 de la Ley de Austeridad, Transparencia en Remuneraciones, Prestaciones y Ejercicio de Recursos de la Ciudad de México en el caso de que **“La Convocante”** o autoridad competente determine a partir de la revisión correspondiente que el **“Prestador del servicio”** no se encuentra al corriente en el cumplimiento de una o varias de las obligaciones fiscales establecidas en el Código Fiscal de la Ciudad de México, así como las obligaciones en materia de seguridad social (**IMSS**) e INFONAVIT; independientemente del ejercicio de las facultades de las autoridades fiscales competentes en la Ciudad de México.

### 7.3. Rescisión, suspensión y/o terminación anticipada

De conformidad con los artículos 42 y 69 párrafo tercero de la **“Ley”**, y 63 y 64 de su **“Reglamento”** el contrato se podrá rescindir, suspender o terminar anticipadamente según sea el caso, cuando:

- a) Se presente el caso de incumplimiento de alguna de las obligaciones a cargo del **“Prestador del servicio”**, previa notificación y audiencia.
- b) Se incumplan las obligaciones derivadas de sus estipulaciones contractuales, o de las disposiciones de la **“Ley”**, así como de las demás que sean aplicables, o cuando ocurran razones de interés general.
- c) Se hubiere agotado el plazo para hacer efectivas las penas convencionales por incumplimiento en la prestación del servicio, hasta por el monto de la garantía de cumplimiento.





- d) En el caso de que el **“Prestador del servicio”** incumpla con cualquiera de las obligaciones derivadas del **“Contrato”** celebrado, además de la rescisión del mismo la **“Convocante”** hará efectiva la garantía respectiva otorgada en su oportunidad para garantizar el cumplimiento del **“Contrato”**.
- e) La autoridad competente determine que, a partir de la revisión correspondiente, el **“Prestador del servicio”** no se encuentra al corriente en el cumplimiento de una o varias de las obligaciones fiscales establecidas en el Código Fiscal de la Ciudad de México, independientemente del ejercicio de las facultades de las autoridades fiscales competentes de la Ciudad de México.
- Asimismo, en el supuesto de que durante la vigencia del **“Contrato”**, el Gobierno de la Ciudad de México a través de las Autoridades Fiscales detecte el incumplimiento en las obligaciones fiscales por parte del **“Prestador del servicio”**, dará por rescindido el **“Contrato”**, sin responsabilidad alguna para el Gobierno de la Ciudad de México, independientemente de las acciones que le corresponda ejercitar a las autoridades fiscales por dicho concepto.
- f) En caso de que la Secretaría de la Contraloría General de la Ciudad de México en el ejercicio de sus funciones detecte violaciones a las disposiciones legales, de conformidad con el artículo 35 de la **“Ley”**.

Por causas de interés general, o por mutuo consentimiento de las partes se realizará un convenio de terminación anticipada del **“Contrato”** administrativo sin responsabilidad para ninguna de las partes, de conformidad con el artículo 56, fracción XIV del **“Reglamento”**.

#### 7.4. Modificaciones que podrán realizarse al Contrato

Por otra parte, dentro del presupuesto aprobado y disponible, la **“Convocante”**, bajo su responsabilidad y por razones fundadas podrá acordar con el **“Prestador del servicio”** el incremento en la cantidad del servicio solicitado, mediante modificaciones a su **“Contrato”** vigente y que el monto total de las modificaciones no rebase en conjunto el veinticinco por ciento (25%) del valor total del **“Contrato”**, siempre y cuando el precio y demás condiciones de los servicios sean iguales al inicialmente pactado, debiéndose ajustar la garantía de cumplimiento de **“Contrato”**, de acuerdo a lo previsto en el artículo 65 de la **“Ley”**.

#### 7.5. Penas convencionales

Con fundamento en el artículo 69 de la **“Ley”** y 57 y 58 de su **“Reglamento”**, en caso de que el **prestador de servicio** no proporcione en las fechas señaladas los servicios objeto de esta Licitación o los mismos no cumplan con las especificaciones estipuladas, de conformidad con el numeral **11.6. ANEXO TÉCNICO** y la **Especificación Técnica No. SIN-GMT-SV0281**, por deficiencia o mala calidad del servicio estará obligado al pago de una pena convencional del 10% sobre los servicios dejados de prestar, sin incluir I.V.A., porcentaje que se aplicará por cada día natural de incumplimiento y será con cargo directo a la facturación; las penas convencionales no excederán el monto total de la garantía de cumplimiento del **“Contrato”**.

Para determinar la aplicación de las penas convencionales, no se tomarán en cuenta si derivan de otorgamiento de prórroga o de caso fortuito o fuerza mayor entendiéndose por éstos los sucesos de la naturaleza o del hombre, ajenos al **“Prestador del servicio”** que lo imposibiliten jurídicamente a cumplir; asimismo, el **“Licitante”** ganador no incurrirá en incumplimiento en los supuestos de que no se iniciaren la entrega de los servicios por causas imputables a la **“Convocante”**.



## 7.6. Condición de los precios

El precio por el servicio deberá ser en moneda nacional, fijos sin estar sujetos a modificación, hasta la conclusión del procedimiento y en caso de ser adjudicado hasta cumplir las obligaciones contraídas en el contrato.

## 7.7. Pagos

De conformidad con lo dispuesto en el artículo 64 de la Ley de Adquisiciones para el Distrito Federal, el costo de **“El Servicio”** será pagado por el **“STE”**, dentro de los **20 (Veinte) días hábiles** contados a partir de la fecha en que la(s) factura(s) sea(n) aceptada(s) a trámite en la **Subgerencia de Control Presupuestal** de la Gerencia de Finanzas.

### **Procedimiento de validación y trámite de la(s) factura(s).**

**“El Prestador del Servicio”** deberá entregar la(s) factura(s) en la **Gerencia de Mantenimiento a Trolebuses**, a través de la Subgerencia de Manufactura y Reparación (como Unidades Administrativas encargadas de la verificación, supervisión, seguimiento, validación y sanción de la prestación de **“El Servicio”**); misma que previa comprobación de cumplimiento de los términos y condiciones establecidas en el presente instrumento, el Anexo Técnico, la especificación técnica número **SIN-GMT-SV0281**, así como la propuesta técnica; validará y requisitará la(s) factura(s) correspondiente(s) adjuntando la documentación que acredite la debida prestación de **“El Servicio”**.

Posteriormente, la **Gerencia de Mantenimiento a Trolebuses** remitirá la(s) factura(s) debidamente validadas y requisitadas, así como la documentación correspondiente, a la Gerencia de Recursos Materiales y Abastecimientos para que, en conjunto con la Subgerencia de Compras y Control de Materiales, lleve a cabo la validación administrativa de la(s) factura(s).

Finalmente, la Gerencia de Recursos Materiales y Abastecimientos enviará a la Subgerencia de Control Presupuestal la(s) factura(s) y la documentación correspondiente; para el trámite respectivo.

### **Requisitos administrativos de las facturas.**

Las facturas que emita **“El Prestador del Servicio”** deberán expedirse a nombre del **Servicio de Transportes Eléctricos de la Ciudad de México** con Registro Federal de Contribuyentes número **STE560525DW5**, según consta en la Cédula de Identificación Fiscal número **14100856456**, con domicilio fiscal ubicado en **Municipio Libre número 402, Colonia San Andrés Tetepilco, Código Postal 09440, Alcaldía Iztapalapa, Ciudad de México; Régimen 603 “Personas morales con fines no lucrativos”** y contener como mínimo los requisitos siguientes:

- a. Número de contrato y en su caso el convenio modificatorio correspondiente
- b. Número de cada partida, señalando: descripción, cantidad, unidad de medida, precio unitario, impuesto al valor agregado e importe total;



- c. Denominación y/o razón de **“El Prestador del Servicio”**
- d. Registro Federal de Contribuyentes de **“El Prestador del Servicio”**
- e. Clave de método de pago
- f. Nombre del banco
- g. Número de sucursal y plaza (en caso que resulte aplicable)
- h. Clave bancaria estandarizada (CLABE) de 18 (Dieciocho) dígitos de la cuenta bancaria
- i. Se deberá indicar Régimen Fiscal del Receptor (el Servicio de Transportes Eléctricos de la Ciudad de México) la clave 603.

**Alta de la Cuenta CLABE ante la Secretaría de Administración y Finanzas de la Ciudad de México.**

**“El Prestador del servicio”** deberá entregar en la Gerencia de Finanzas de este Organismo, un escrito original suscrito por el representante legal o persona física, dirigido al Director Ejecutivo de Administración y Finanzas, solicitando el alta como proveedor ante el Servicio de Transportes Eléctricos de la Ciudad de México, indicando el número de cuenta CLABE, nombre de la institución bancaria, correo electrónico y número telefónico.

Adicionalmente, deberá adjuntar la documentación siguiente:

- a. Formato “Información para depósito interbancario en cuenta de cheques” sellado y firmado por la institución bancaria y el representante legal de **“El prestador del servicio”**; el cual deberá requisitarse indicando con precisión la información siguiente:
  - Nombre completo de la Dependencia: Servicio de Transportes Eléctricos de la Ciudad de México
  - Nombre del supervisor de la Dependencia: Raúl Humberto Ovalle Castañeda
  - Cargo del supervisor de la Dependencia: Gerente de Finanzas

El formato se encuentra disponible en la siguiente dirección electrónica:

<http://sapgrpprd01.dnsgrp.finanzas.cdmx.gob.mx:8000/sap/bc/webdynpro/sap/zwdprovapp>.

(Se recomienda utilizar el navegador Mozilla Firefox para un correcto funcionamiento de la página)

- b. Copia simple de la cédula de identificación fiscal de **“El prestador del servicio”**;
- c. Copia simple de la identificación oficial del representante legal de **“El prestador del servicio”**;
- d. Copia simple del estado de cuenta bancario (reciente, no mayor a tres meses)
- e. Carta original de la institución bancaria, certificando los datos de la cuenta bancaria, indicando el número de cuenta CLABE, así como el número y nombre de la sucursal y plaza;
- f. Copia simple del comprobante de domicilio (reciente, no mayor a tres meses), el cual deberá coincidir con la carta y el estado de cuenta bancario, así como con el formato antes mencionado.

El procedimiento para la inclusión al Catálogo de Cuentas Bancarias de Proveedores de la CDMX, se puede consultar en la página: <http://servidoresx3.finanzas.cdmx.gob.mx/proveedores.html>.

Para cualquier duda podrá acudir a la Subgerencia de Control Presupuestal ubicada en Municipio Libre número 402 segundo piso, Colonia San Andrés Tetepilco, Código Postal 09440, Alcaldía Iztapalapa, Ciudad de México.



En caso de no cumplir con alguno de los requisitos señalados, no se aceptará su factura para pago.

En caso de rechazo de la documentación, el tiempo que el participante adjudicado tarde en regularizarla, será el mismo que se desfazará en su trámite de pago.

**El participante adjudicado, invariablemente deberá dar cumplimiento al trámite de alta de la cuenta CLABE en la página de la Secretaría de Administración y Finanzas de la Ciudad de México, para estar en posibilidad de tramitar las facturas que correspondan por la prestación del servicio.**

### 7.8. Impuestos y derechos

La “Convocante” pagará al “Licitante” adjudicado exclusivamente el Impuesto al Valor Agregado (IVA)

### 7.9. Garantía de cumplimiento

Con base en lo dispuesto en los artículos 73 fracción III de la “Ley” y 360 del Código Fiscal de la Ciudad de México, la garantía de cumplimiento del “Contrato” que deberá otorgar el “Licitante” ganador, será por un importe del **15%** del monto máximo total del “Contrato” sin considerar cualquier contribución y conforme a lo siguiente:

- a) Fianza deberán ser expedidas por instituciones nacionales legalmente constituidas y facultadas para tal efecto, en términos del numeral 5.12.4 Circular Uno 2019, Normatividad en materia de Administración de Recursos, modificada el 23 de febrero de 2022, otorgada por institución autorizada en los términos de la Ley Federal de Instituciones de Fianzas a favor de: Servicio de Transportes Eléctricos de la Ciudad de México (original y copia).
- b) Depósito de Dinero. Se aceptará depósito a través de transferencia bancaria, a la cuenta CLABE 014180655077838498 del Banco Santander de México, S.A.; señalando como referencia o concepto, el número de procedimiento licitatorio.
- c) Cheque de caja, el cual deberá ser nominativo, no negociable, librado con cargo a cualquier institución bancaria de esta localidad y a favor de: Servicio de Transportes Eléctricos de la Ciudad de México (original y copia).
- d) Cheque certificado, el cual deberá ser nominativo, no negociable, librado con cargo a cualquier institución bancaria de esta localidad y a favor de: Servicio de Transportes Eléctricos de la Ciudad de México (original y copia).
- e) Billeto de depósito.
- f) Carta de Crédito y cualquier otra que emita “La Secretaría”.

#### 7.9.1. Condiciones de entrega

El “Licitante” ganador deberá entregar la garantía del **15%** del monto máximo total a contratar por el cumplimiento del “Contrato”, se entregará en el domicilio de la “Convocante”, al momento de la firma del “Contrato” respectivo.

#### 7.9.2. Características y contenido

Dentro del texto de la fianza de cumplimiento del contrato, deberán transcribirse las siguientes leyendas:



“La fianza que se otorga es para garantizar todas y cada una de las obligaciones contenidas en el contrato de servicio que se derive de la Licitación Pública Nacional **No. STE-CDMX-LPN-001-2024**.

“La institución afianzadora se somete al procedimiento de ejecución establecido en los artículos 118, 178, 279, 280, 282, 283, 291 y 293 de la Ley de Instituciones de Seguros y de Fianzas y otorga su consentimiento en lo referente al artículo 179 de la misma Ley.”

“La fianza garantía de cumplimiento del contrato únicamente podrá ser cancelada, de conformidad con lo establecido en el artículo 365 del Código Fiscal de la Ciudad de México, permaneciendo vigente durante la substanciación de todos los recursos legales o juicios que se interpongan hasta que se dicte resolución definitiva de autoridad competente.”

“La institución afianzadora se somete a la jurisdicción de los tribunales federales de la Ciudad de México, renunciando a cualquier fuero que pudiera corresponderle en razón de su domicilio por cualquier otra causa”.

### 7.9.3. Supuestos en que se hará efectiva la garantía

La garantía de cumplimiento del “Contrato” se hará efectiva cuando:

- a) El “**Prestador del servicio**” adjudicado incumpla con las obligaciones establecidas en el “**Contrato**” o se hayan agotado las penas convencionales por incumplimiento en la prestación del servicio, hasta por el monto de dicha garantía;
- b) El servicio no cumpla con las especificaciones técnicas solicitadas o con la calidad requerida para estas, previa aplicación de las penas convencionales y rescisión del contrato.
- c) Una vez rescindido el contrato, de conformidad con el artículo 42 y 69 de la “**Ley**” y 63 de su “**Reglamento**”, previa aplicación de las penas convencionales.
- d) En el caso de que la autoridad competente determine que el “**Prestador del servicio**” no se encuentra al corriente en el cumplimiento de una o varias de las obligaciones fiscales establecidas en el Código Fiscal de la Ciudad de México, previa rescisión del contrato.

La garantía de cumplimiento del “**Contrato**” se cancelará y devolverá una vez transcurrido el periodo de la garantía del servicio realizado y cumplidas las obligaciones contractuales, de conformidad con lo dispuesto por el artículo 365, fracción I del Código Fiscal de la Ciudad de México, previa solicitud por escrito dirigida a la Dirección Ejecutiva de Administración y Finanzas en el Servicio de Transportes Eléctricos de la Ciudad de México, en caso de que dicho documento no sea requerido en el periodo antes mencionado, formará parte del expediente respectivo en calidad de cancelado.

## 8. Confidencialidad

Iniciado el procedimiento en todos y cada uno de sus actos y hasta la notificación oficial del resultado de la Licitación, se considerará confidencial toda la información relacionada con las aclaraciones y evaluación de las propuestas. La información considerada confidencial no podrá ser conocida o divulgada a personas que no estén



directa y oficialmente involucradas con la evaluación de las propuestas, excepto cuando se cuente con el consentimiento expreso de su titular o por mandamiento de autoridad jurisdiccional, debidamente fundado y motivado. Dicha prohibición incluye a los **“Licitantes”**. En términos de lo dispuesto por la Ley de Protección de Datos Personales en Posesión de Sujetos Obligados de la Ciudad de México y la Ley General de Datos Personales en Posesión de Sujetos Obligados.

### 9. Inconformidades

Los interesados afectados por cualquier acto o resolución emitidos en el procedimiento de Licitación que contravengan las disposiciones que rigen la materia de la **“Ley”**, podrán interponer el recurso de inconformidad ante la Secretaría de la Contraloría General de la Ciudad de México, dentro del término de cinco días hábiles contados a partir del día siguiente a la notificación del acto o resolución que recurra, o bien, cuando el recurrente tenga conocimiento del mismo, para lo cual deberá cumplir con los requisitos que marca la Ley del Procedimiento Administrativo de la Ciudad de México; en términos del artículo 88 de la citada **“Ley”**.

### 10. Controversias

Las controversias que se susciten con motivo de la interpretación y aplicación en el ámbito administrativo de la **“Ley”**, serán resueltas por la Secretaría de la Contraloría General de la Ciudad de México.

Las controversias que se susciten en la interpretación y aplicación de los **“Contratos”**, convenios y actos que de éstos se deriven y que hayan sido celebrados con base en la **“Ley”** serán resueltas por los Tribunales competentes de la Ciudad de México.

Se expiden las presentes bases el 21 de marzo de 2024

**Atentamente**

**Jorge Sosa García**

Director Ejecutivo de Administración y Finanzas  
en el Servicio de Transportes Eléctricos de la Ciudad de México



GOBIERNO DE LA  
CIUDAD DE MÉXICO

SERVICIO DE TRANSPORTES ELÉCTRICOS  
DIRECCIÓN EJECUTIVA DE ADMINISTRACIÓN Y FINANZAS



## 11. Anexos



**11.1. Anexo A**

Licitación Pública Nacional No. **STE-CDMX-LPN-001-2024**  
"Servicio de renovado de cascos de llantas tipo radial 295/80 R-22.5."

**Jorge Sosa García**  
Director Ejecutivo de Administración y Finanzas  
en el Servicio de Transportes Eléctricos de la Ciudad de México

**Presente (Formato)**

(nombre) manifiesto bajo protesta de decir verdad, que los datos aquí asentados son ciertos y han sido debidamente verificados, así como que cuento con las facultades suficientes para suscribir la propuesta en la presente Licitación Pública Nacional No. **STE-CDMX-LPN-001-2024**, a nombre y representación de: (persona física o moral).

**No. de Licitación:**

**Registro Federal de Contribuyentes:** (persona física o moral)

**Domicilio:**

Calle y número:	
Colonia:	Alcaldía o Municipio:
Código Postal:	Entidad Federativa:
Teléfonos:	Fax:
Correo electrónico:	

**No. de escritura en la que consta su acta constitutiva:**

**Fecha:**

**Nombre, número y lugar del Notario Público ante el cual se dio fe de la misma:**

**Relación de accionistas:**

Apellido paterno	Apellido materno	Nombres	R.F.C.	% Acciones

**Descripción de objeto social:**

Modificaciones al acta constitutiva: (fecha y número)

Nombre de apoderado o representante:

Datos del documento mediante el cual acredita su personalidad y facultades:

Escritura Pública número:

Fecha:

Nombre, número y lugar del Notario Público ante el cual se otorgó:

**Lugar y fecha**

**Protesto lo necesario**

**(Firma Representante legal)**





**11.2. Anexo B**

Licitación Pública Nacional No. **STE-CDMX-LPN-001-2024**

**“Servicio de renovado de cascos de llantas tipo radial 295/80 R-22.5.”**

**Jorge Sosa García**

Director Ejecutivo de Administración y Finanzas  
en el Servicio de Transportes Eléctricos de la Ciudad de México

(Nombre), en mi carácter de Representante Legal de (Persona Física o Moral), personalidad que acredito con la Escritura Pública número \_\_\_\_\_, de fecha \_\_\_\_\_, pasada ante la fe del Notario Público (Nombre, Número y Lugar del Notario Público), señalando como domicilio fiscal en \_\_\_\_\_ y domicilio para oír y recibir notificaciones dentro de la Ciudad de México, el ubicado en: (Calle, Número, Colonia y Alcaldía, Código Postal), con número telefónico \_\_\_\_\_, y autorizando al C. (Nombre), para recibirlas; con el propósito de participar en el procedimiento para la contratación de bienes y/o prestación de servicios: (Licitación Pública Nacional No. STE-CDMX-LPN-001-2024), manifiesto bajo protesta de decir verdad, que mi representada con Registro Federal de Contribuyentes (Número), ha cumplido en debida forma con las obligaciones fiscales a su cargo previstas en el Código Fiscal de la Ciudad de México, correspondientes a los últimos cinco ejercicios fiscales, señalados en el cuadro siguiente:

I	II	III	IV	V	VI
	Contribuciones	Aplica	No aplica	A partir de: (Año, Mes y Día)	N° Cuenta y/o N° Placas
A	Impuesto Predial.				
B	Impuesto Sobre Adquisición de Inmuebles.				
C	Impuesto Sobre Nóminas.				
D	Impuesto Sobre Tenencia o Uso de Vehículos.				
E	Impuesto sobre la adquisición de vehículos automotores usados.				
F	Impuesto por la Prestación de Servicios de Hospedaje.				
G	Derechos por el Suministro de Agua.				

En cumplimiento a lo dispuesto por el artículo 58 de la Ley de Austeridad, Transparencia en Remuneraciones, Prestaciones y Ejercicio de Recursos en la Ciudad de México, numeral 8.2 de la Circular de la Contraloría General para el Control y Evaluación de la gestión pública; el desarrollo, modernización, innovación y simplificación administrativa y la atención ciudadana en la Administración Pública de la Ciudad de México y el numeral 5.7.4, fracción II) de la Circular Uno 2019, Normatividad en materia de Administración de Recursos, modificada el 4 de septiembre de 2019, el “Licitante” manifiesta bajo protesta de decir verdad que está al corriente del cumplimiento de sus obligaciones fiscales y del pago correspondientes a los últimos 5 ejercicios, respecto de las siguientes contribuciones, en lo que les resulte aplicable: Impuesto predial, Impuesto sobre adquisición de inmuebles, Impuesto sobre nóminas, Impuesto sobre tenencia o uso de vehículos, Impuesto sobre la adquisición de vehículos automotores usados, derechos por el suministro de agua; así mismo manifiesta que se encuentra al corriente de su declaración de impuestos, derechos, aprovechamientos y productos referidos en el Código Fiscal de la Ciudad de México.

De igual forma de conformidad con lo establecido en el artículo 58 último párrafo de la Ley de Austeridad, Transparencia en Remuneraciones, Prestaciones y Ejercicio de Recursos en la Ciudad de México, se encuentra al corriente de las obligaciones fiscales derivados de ingresos federales coordinados con base en el Convenio de Colaboración Administrativa en Materia Fiscal, celebrado con el Gobierno Federal.

**Lugar y fecha**

**Protesto lo necesario**

**(Firma Representante legal)**



**Instrucciones de llenado:**

- 1.- Las personas físicas o morales deberán señalar en las columnas **III** y **IV** si les aplica o no, algún pago respecto de las contribuciones y en la columna **V**, la fecha a partir de la cual se generaron. Las empresas que tengan su domicilio fiscal dentro de la Ciudad de México, y que en el presente Anexo manifiesten que alguna de las contribuciones indicadas no le son aplicables, deberá presentar la documentación soporte que acredite tal supuesto.
- 2.- Las personas físicas o morales que no estén sujetas al pago de contribuciones en la Ciudad de México por tener su domicilio fiscal fuera de él, deberán señalar con la palabra **“Domicilio”** en la columna **IV**, asimismo, en caso de que los interesados no estén obligados a cubrir alguna de las contribuciones enlistadas, deberán señalar con las palabras **“No obligado”** en la fila correspondiente de la columna antes referida.
- 3.- En caso de contar con autorización para el pago a plazos, ya sea en forma diferida o en parcialidades, el contribuyente deberá manifestar expresamente que no ha incurrido en alguno de los supuestos que contempla el **artículo 46** del Código Fiscal de la Ciudad de México, por los que cese dicha autorización.
- 4.- Las personas físicas o morales que se encuentren obligadas a dictaminar el cumplimiento de sus obligaciones o que hayan optado por la dictaminación, conforme a los supuestos que marca el Código Fiscal de la Ciudad de México, deberán acompañar a este anexo el Dictamen por las contribuciones correspondientes.
- 5.- El formato deberá requisitarse sin tachaduras ni enmendaduras; ya que de lo contrario carecerá de valor.

**Importante:** La detección en el incumplimiento de obligaciones fiscales, será causal de suspensión o terminación del **“Contrato”**.

**Nota:** Se deberá respetar el contenido del presente formato, de conformidad con el artículo 58 último párrafo de la Ley de Austeridad, Transparencia en Remuneraciones, Prestaciones y Ejercicio de Recursos en la Ciudad de México y las Reglas de Carácter General aplicables.



**11.3. Anexo C**

Licitación Pública Nacional No. **STE-CDMX-LPN-001-2024**  
**“Servicio de renovado de cascos de llantas tipo radial 295/80 R-22.5.”**

**Jorge Sosa García**

Director Ejecutivo de Administración y Finanzas  
 en el Servicio de Transportes Eléctricos de la Ciudad de México

**Propuesta Económica**

(Nombre de persona física y/o moral), RFC: \_\_\_\_\_ representada por: (\_\_\_\_ Nombre \_\_\_\_\_);  
 personalidad que acredita con Poder Notarial N° \_\_\_\_\_ original, (En caso de ser persona moral) o identificación oficial  
 N° \_\_\_\_\_, (En caso de ser persona física).

Licitación Pública Nacional No. **STE-CDMX-LPN-001-2024**

Manifiesto bajo protesta de decir verdad que los precios ofertados de los servicios en este acto serán fijos hasta la entrega de los  
 mismos y en Moneda Nacional.

Part.	Código / Part. Presp.	Descripción	Unidad de Medida	Cantidad Mínima	Precio unitario correspondiente a 1 casco
1	SV0281	“Servicio de renovado de cascos de llantas tipo radial 295/80 R-22.5.”  Renovado de hasta máximo <b>315 cascos de llantas radiales o hasta agotar el monto máximo a ejercer</b> de acuerdo con lo establecido en la Especificación Técnica <b>SIN-GMT-SV0281</b>  m	Servicio	1	
<b>Subtotal</b>					
<b>IVA</b>					
<b>Total</b>					

Importe Total con letra:

El precio ofertado en este acto deberá ser sobre los servicios que fueron evaluados cuantitativa y cualitativamente por “**La Convocante**”, por lo que no podrán ser sustituidos por otros servicios de menor calidad.

**Lugar y fecha**

**Protesto lo necesario**

**(Firma Representante legal)**



**11.3.1. Anexo C1**

**Presentación de Precios más Bajos**

Licitación Pública Nacional No. **STE-CDMX-LPN-001-2024**

**“Servicio de renovado de cascos de llantas tipo radial 295/80 R-22.5.”**

( \_\_\_\_\_ ), RFC: \_\_\_\_\_, representada por: \_\_\_\_\_); personalidad que acredita con Poder Notarial N° \_\_\_\_\_ original, (En caso de ser persona moral) o identificación oficial N° \_\_\_\_\_, (En caso de ser persona física).

Manifiesto bajo protesta de decir verdad que cuento con facultades suficientes para ofertar, un precio más bajo en términos porcentuales por los servicios objeto de la presente Licitación número STE-CDMX-LPN-001-2024.

Asimismo, se señala que los precios ofertados de los servicios en este acto serán fijos hasta la entrega de los mismos y en Moneda Nacional.

Servicio ofertado	Porcentaje de disminución aplicable sobre la oferta económica más baja y equivalente en Moneda Nacional	
	%	Monto
“Servicio de renovado de cascos de llanta tipo radial 295/80 R-22.5”		Importe en Número:
		Importe en letra:
Primer Ronda		Importe en Número:
		Importe en letra:
Segunda Ronda		Importe en Número:
		Importe en letra:
Tercer Ronda		Importe en Número:
		Importe en letra:
Cuarta Ronda		Importe en Número:
		Importe en letra:
Quinta Ronda		Importe en Número:
		Importe en letra:

El precio ofertado en este acto deberá ser sobre los servicios que fueron evaluados cuantitativa y cualitativamente por “**La Convocante**”, por lo que no podrán ser sustituidos por otros servicios de menor calidad.

**Lugar y fecha**

**Protesto lo necesario**

**(Firma Representante legal)**

**NOTA:** Este formato podrá ser reproducido con la finalidad de la presentación de una o más propuestas. En caso de que “La Convocante” detecte que los precios planteados por los “Licitantes” en su propuesta económica de cada uno de los servicios solicitados, sean desproporcionados con relación al precio promedio del mercado, será descalificada la propuesta por encontrarse en los supuestos del artículo 39, fracciones V y XIV de la Ley de Adquisiciones para el Distrito Federal; así como del numeral 5.4.2 de la Circular Uno 2019, Normatividad en materia de Administración de Recursos, toda vez que incurre en prácticas no éticas o ilegales durante la presente Licitación Pública Nacional.



#### 11.4. Anexo D

##### Formato de Póliza de Fianza para garantizar la formalidad de la Propuesta.

**AFIANZADORA:** (Anotar la denominación completa de la institución afianzadora), en uso de la autorización que le fue otorgada por la Secretaría de Hacienda y Crédito Público, se constituye en fiadora y pagadora del LICITANTE (anotar el nombre del LICITANTE, persona física o moral), por el 5% del monto máximo a ejercer de la LICITACIÓN PÚBLICA NACIONAL número (anotar número de la LICITACIÓN PÚBLICA NACIONAL o INVITACIÓN RESTRINGIDA A CUANDO MENOS TRES PROVEEDORES), relativa a (anotar el objeto de la LICITACIÓN PÚBLICA NACIONAL o INVITACIÓN RESTRINGIDA A CUANDO MENOS TRES PROVEEDORES).

**ANTE: Servicio de Transportes Eléctricos de la Ciudad de México**

Para garantizar por (nombre o razón social completo del “**Prestador del servicio**”, persona física o moral), quien tiene su domicilio en (domicilio legal del “**Prestador del servicio**” o prestador de servicios), con Registro Federal de Contribuyentes (anotar este completo incluyendo homoclave), el 5% del monto máximo a ejercer sin considerar el Impuesto al Valor Agregado, y que representa la cantidad de (anotar el monto que represente el 5% del monto máximo a ejercer con número y letra), de la LICITACIÓN PÚBLICA NACIONAL, número (anotar el número de la LICITACIÓN PÚBLICA NACIONAL) relativa a (anotar el objeto de la LICITACIÓN PÚBLICA NACIONAL). La presente fianza estará vigente para los actos de apertura, fallo y hasta el momento en que el “**Prestador del servicio**” o prestador de servicios constituya la garantía de cumplimiento del contrato correspondiente y haya firmado el contrato, en caso de que se prorroguen los plazos establecidos, su vigencia quedará automáticamente prorrogada en concordancia con dicho plazo.

Esta fianza permanecerá en vigor durante la substanciación de todos los recursos legales y sólo podrá ser cancelada por autorización expresa y por escrito del Servicio de Transportes Eléctricos de la Ciudad de México.

La institución afianzadora se somete al procedimiento de ejecución establecido en los artículos 118, 178, 279, 280, 282, 283, 291 y 293 de la Ley de Instituciones de Seguros y de Fianzas y otorga su consentimiento en lo referente al artículo 179 de la misma Ley.

La fianza garantía de cumplimiento del contrato únicamente podrá ser cancelada, de conformidad con lo establecido en el artículo 365 del Código Fiscal de la Ciudad de México, permaneciendo vigente durante la substanciación de todos los recursos legales o juicios que se interpongan hasta que se dicte resolución definitiva de autoridad competente.

“La institución afianzadora se somete a la jurisdicción de los tribunales federales de la Ciudad de México, renunciando a cualquier fuero que pudiera corresponderle en razón de su domicilio por cualquier otra causa”.



### 11.5. Anexo E

#### FORMATO DE FIANZA DE CUMPLIMIENTO (en caso de ser adjudicado)

**AFIANZADORA:** (Anotar la denominación completa de la institución Afianzadora), en uso de la autorización que le fue otorgada por la Secretaría Hacienda de Crédito Público, se constituye en fiadora y pagadora hasta por la cantidad que resulta ser el 15% del monto máximo del contrato de (prestación de servicios o de adquisiciones), identificado con la clave (anotar número de contrato).

#### **ANTE: Servicio de Transportes Eléctricos de la Ciudad de México**

Para garantizar por (anotar nombre o razón social del **“Prestador del servicio”**, persona física o moral), quien tiene su domicilio en (precisar domicilio legal y fiscal de el **“Prestador del servicio”**), cuyo Registro Federal de Contribuyentes es (anotar este completo incluyendo homoclave), el cumplimiento de todas y cada una de las obligaciones derivadas del contrato número (número del contrato o pedido), de fecha (fecha de firma del contrato), relativo a (objeto del contrato), según las condiciones descritas en el citado contrato, obligaciones que se consideran indivisibles, así como responder de los defectos y vicios ocultos, por lo que en caso de cumplir parcialmente, la afianzadora acepta cubrir la totalidad de esta fianza.

La presente fianza estará vigente hasta el total cumplimiento de todas y cada una de las obligaciones derivadas del contrato y un plazo posterior que determine **“La Convocante”** en los términos del contrato, así como de cualquier otra responsabilidad en que hubiere incurrido, para responder de los defectos, vicios ocultos y deficiencia en la calidad de los servicios.

No será necesario para hacer efectiva la fianza de cumplimiento que **“La Convocante”**, efectúe el procedimiento de rescisión a que se contrae el artículo 42 de la **“Ley”** y 63 de su **“Reglamento”**.

La institución afianzadora se somete al procedimiento de ejecución establecido en los artículos 118, 178, 279, 280, 282, 283, 291 y 293 de la Ley de Instituciones de Seguros y de Fianzas y otorga su consentimiento en lo referente al artículo 179 de la misma Ley.

La fianza garantía de cumplimiento del contrato únicamente podrá ser cancelada, de conformidad con lo establecido en el artículo 365 del Código Fiscal de la Ciudad de México, permaneciendo vigente durante la substanciación de todos los recursos legales o juicios que se interpongan hasta que se dicte resolución definitiva de autoridad competente.

“La institución afianzadora se somete a la jurisdicción de los tribunales federales de la Ciudad de México, renunciando a cualquier fuero que pudiera corresponderle en razón de su domicilio por cualquier otra causa”.



### 11.6. Anexo técnico y especificación técnica



#### Anexo Técnico

#### "SERVICIO DE RENOVADO DE CASCOS DE LLANTAS TIPO RADIAL 295/80 R-22.5" (REQUISICIONES 2024)

Fecha de corte: 31 de enero de 2024

Fecha de liberación: 08 de marzo de 2024

Part. No.	Código/ Part. Presp.	Descripción	Unidad	Cantidad	Req-Part.
1	SV0281	SERVICIO DE RENOVADO DE CASCOS DE LLANTAS TIPO RADIAL 295/80 R-22.5. Renovado de hasta 315 cascos de llantas radiales de acuerdo con lo establecido en la Especificación Técnica No. SIN-GMT-SV0281.	Servicio	1	246/1

Requerimientos Documentales para Valoración Técnica	
1)	El Participante deberá desarrollar en su propuesta técnica los alcances del servicio ofertado con lo cual compruebe el cumplimiento, sin omisión alguna, de lo solicitado en la Especificación Técnica No. SIN-GMT-SV0281.
2)	El Participante deberá presentar curriculum de su empresa mediante el cual demuestre, que cuenta con la experiencia, infraestructura, equipo y personal capacitado para prestar el servicio de Renovado de Cascos de Llantas tipo Radial 295/80 R-22.5, conforme a lo solicitado en la Especificación Técnica No. SIN-GMT-SV0281, debiendo integrar los siguientes documentos: <ul style="list-style-type: none"> <li>a) Descripción de trabajos previos en Renovado de llantas tipo radial, archivo fotográfico, así como esquemas y planos de distribución de las áreas que conforman las instalaciones (área techada, zonas de trabajo, herramientas, etc.).</li> <li>b) Original y copia para cotejo o Copia certificada de un contrato cuyo objeto corresponda con la Prestación de servicios de renovado de llantas, con una antigüedad no mayor a dos años contados a partir de la fecha de presentación de las propuestas técnicas, así como las cartas de satisfacción emitidas por los clientes de los contratos correspondientes.</li> </ul>
3)	El Participante deberá desarrollar en su Propuesta Técnica de forma detallada el procedimiento, materiales, herramientas y maquinaria, así como integrar ficha técnica de la banda de renovado propuesta para llevar a cabo el renovado de cascos de las llantas radiales 295/80 R-22.5. Para el caso del procedimiento, este deberá ajustarse a las características de diseño original de las llantas, el cual no podrá ser modificado.
4)	El Participante deberá presentar en la Subgerencia de Ingeniería muestra física de 30 cm de longitud de la banda de propuesta para el renovado, la cual deberá coincidir con las características y dibujo indicado en la ficha técnica presentada como soporte para valoración.
5)	El Participante deberá presentar escrito en papel membretado de su empresa, debidamente firmado por su representante legal, mediante el cual manifieste bajo protesta de decir verdad que: <ul style="list-style-type: none"> <li>a) Conoce y acepta el cumplimiento de la garantía de servicio solicitada en el punto 4 de la Especificación Técnica No. SIN-GMT-SV0281.</li> <li>b) Para la presentación del Servicio, únicamente empleará materiales y productos nuevos.</li> <li>c) Conoce y acepta que será el único responsable del retiro y devolución de hasta 315 cascos de llantas en el depósito Tetepilco por medio de vehículos propios y con personal capacitado.</li> <li>d) Conoce y acepta que entregará los ir firmes solicitados en la Especificación Técnica No. SIN-GMT-SV0281, tanto para los cascos renovados, así como para los que no son susceptibles de renovación.</li> <li>e) Conoce y acepta que el personal autorizado por el STE, tendrá libre acceso a sus instalaciones durante el tiempo de ejecución del contrato, a fin de realizar las inspecciones que juzguen necesarias para cerciorarse que el servicio se realice conforme a lo establecido en la Especificación Técnica No. SIN-GMT-SV0281.</li> <li>f) Conoce y acepta que, en caso de resultar adjudicado, al momento de la entrega de las llantas renovadas, estas contarán con el marcaje solicitado en el punto 3.7 de la Especificación Técnica No. SIN-GMT-SV0281.</li> </ul>
6)	La omisión o discrepancia en cualquiera de los requerimientos solicitados en cada uno de los puntos anteriores, así como los establecidos en la especificación técnica No. SIN-GMT-SV0281 será motivo de incumplimiento técnico



Anexo Técnico

“SERVICIO DE RENOVADO DE CASCOS DE LLANTAS TIPO RADIAL 295/80 R-22.5”  
(REQUISICIONES 2024)

Fecha de corte: 31 de enero de 2024

Fecha de liberación: 06 de marzo de 2024

Visita física a las instalaciones del Participante

- 1) Representantes del STE asistirán a una visita física a las instalaciones del Participante durante la evaluación de la Propuesta Técnica, para verificar lo establecido en dicha propuesta. Es importante señalar que en caso de que las instalaciones del Participante se encuentren fuera de la Ciudad de México, este será responsable del traslado de ida y vuelta del personal del STE, así como de los gastos que esto genere.

Elaboró

*Adriana Marcela López Pérez*  
Adriana Marcela López Pérez  
Subgerencia de Ingeniería

Revisó

*Walter Carlos Rangel Pacheco*  
Walter Carlos Rangel Pacheco  
Subgerente de Ingeniería

Aprobó

*Juan David Montalvo Cárdenas*  
Juan David Montalvo Cárdenas  
Gerente de Ingeniería y Tecnología

Aprobó

*Luis Fernando Lloréns Madrigal*  
Luis Fernando Lloréns Madrigal  
Gerente de Mantenimiento de Trolebuses





Ciudad de México, 08 de marzo de 2024

GERENCIA DE INGENIERÍA Y TECNOLOGÍA

SUBGERENCIA DE INGENIERÍA

ESPECIFICACIÓN TÉCNICA NÚMERO

SIN-GMT-SV0281

“SERVICIO DE RENOVADO DE CASCOS DE LLANTAS TIPO RADIAL 295/80 R-22.5”

Elaboró

Adriana Marcela López Pérez  
Subgerencia de Ingeniería

Revisó

Mtro. Carlos Kagal Pacheco  
Subgerente de Ingeniería

Aprobó

Juan David Montañó Cárdenas  
Gerente de Ingeniería y Tecnología

Aprobó

LAC. Luis Fernando Flores Madrigal  
Gerente de Mantenimiento de Trolebuses

Especificación técnica núm.: SIN-GMT-SV0281

Página 1 de 5

C:\User\ckegel10\Desktop\Compartida Inge\Subgerencia de Ingeniería\3.- Anexos Finales 2024\A.T., E.T., dictámenes y fichas de inspección en revisión (doc)\Servicio\Renovado de Llantas Radiales\ET Renovado de llantas radiales 3.0.docx

S. INGENIERÍA



Ciudad de México, 08 de marzo de 2024

**1. OBJETIVO**

Establecer las condiciones mínimas y los lineamientos generales que deberán observarse para la contratación y prestación del Servicio de Renovado de Cascos de Llantas tipo Radial 295/80 R-22.5 (El Servicio), con el objetivo de restablecer los parámetros de funcionalidad y operación de las llantas radiales que utilizan los Trolebuses del Servicio de Transportes Eléctricos de la Ciudad de México (STE).

**2. ALCANCES DEL SERVICIO**

Se deberá considerar la **renovación en frío** de hasta **315** cascos de llantas radiales 295/80 R-22.5 para trolebús, las cuales en su condición de nuevo contaban con las características técnicas descritas en la **Tabla 1**, de acuerdo con la marca y modelo correspondiente, dichos cascos se encuentran localizados en el depósito de Tetepilco ubicado en la siguiente dirección: Municipio Libre 402, Col. San Andrés Tetepilco, Alcaldía Iztapalapa.

El Servicio deberá considerar de manera enunciativa más no limitativa los trabajos establecidos en la **Tabla 2**. De la misma forma, todos los cascos de llantas radiales renovados deberán tener una profundidad mínima de 18 mm y deberán presentar dibujo de servicio tipo urbano, toda posición.

**Tabla 1.- Características de las llantas radiales**

	MICHELIN	HANKOOK
Modelo:	XIN CITY	AH31 smart flex
Medida:	295/80 R 22.5	295/80 R 22.5
Rango de carga mínimo:	HT	HT
Capacidad de carga:	3148 kg (6940 lb)	3750 kg (8270 lb)
Tipo de servicio:	Urbano	Regional Haul
Tipo de construcción:	Radial	Radial
Presión de inflado:	120 psi	123 psi
Profundidad de piso:	18 mm	17.5 mm
Ancho de sección mínimo	297 mm	297 mm
Capas:	16	14

Con indicadores de desgaste en la banda de rodamiento.

**Tabla 2.- Trabajos de renovado de cascos de llantas radiales.**

No.	Etapas	Trabajos a ejecutar
1	Inspección	<p>Analizar las condiciones del casco y definir si el renovado es viable o no.</p> <p>a) Inspección visual: se deberá inspeccionar visualmente cada casco para determinar su estado inicial.</p> <p>b) Inspección del casco: Se deberá revisar la zona de banda, costados internos y externos. En caso de detectar daños deberán ser marcados, todos los objetos que estén impregnados o incrustados deberán ser retirados.</p> <p>c) Inspección de luz de roce: Se deberán determinar las condiciones físicas del casco por medio de sombras, dicha revisión deberá realizarse por secciones.</p> <p>d) Inspección eléctrica: Se deberán detectar aquellas perforaciones o deformaciones que no sean visibles a simple vista por medio de una máquina de impulsos eléctricos.</p> <p>e) El Prestador del Servicio deberá reparar los cascos de llantas que presenten daños en banda de rodadura por ingreso de objetos (tornillos, piedras, clavos y similares).</p>

Especificación técnica núm.: SIN-GMT-SV0281

Página 2 de 5

C:\Users\kngel10\Desktop\Compartida Inge\Subgerencia de Ingeniería\3.- Anexos Finales 2024\A.T., E.T., dictámenes y fichas de inspección en revisión (.doc)\Servicio\Renovado de Llantas Radiales\ET Renovado de llantas radiales 3.0.docx

S. INGENIERÍA

f.ING.08



Ciudad de México, 08 de marzo de 2024

No.	Etapas	Trabajos a ejecutar
		<p>f) El Prestador del Servicio, deberá considerar que para el caso de que alguno de los cascotes de llantas propuestos para renovación, se cumpla con algunas de las condiciones que se señalan a continuación, se deberá considerar como no susceptible de renovación:</p> <ul style="list-style-type: none"> <li>-Condiciones de daño en la CEJA               <ul style="list-style-type: none"> <li>• Cejas deformadas</li> <li>• Daños en amarres</li> <li>• Sobrecargas</li> <li>• Cejas quemadas</li> <li>• Chafer sueltos</li> <li>• Amarres dañados</li> </ul> </li> <li>-Condiciones de daño en COSTADOS               <ul style="list-style-type: none"> <li>• Agrietamiento excesivo</li> <li>• Cortes o impactos</li> <li>• Ruptura de cuerdas</li> <li>• Cuerdas dañadas</li> <li>• Reparaciones fuera de límite</li> <li>• Costados deformados</li> </ul> </li> <li>-Condiciones de PISO               <ul style="list-style-type: none"> <li>• Penetraciones de objetos y daños fuera de límites</li> <li>• Exceso de desgaste u oxidación</li> <li>• Separación de cinturonas</li> <li>• Cinturonas dañados</li> <li>• Hombreros caídos</li> </ul> </li> </ul> <p>El Prestador del Servicio deberá entregar por escrito al personal de la Subgerencia de Manufactura y Reparación un informe detallado, incluyendo archivo fotográfico de cada uno de los cascotes que no es susceptible de renovación, en el cual deberá indicar cual o cuales son las condiciones por la que no es posible de renovar de acuerdo con las condiciones previamente listadas. Los cascotes que hayan sido diagnosticados como no susceptibles de renovación deberán ser devueltos mediante "Acta Entrega-Recepción" debidamente identificados con su número de inventario (en caso de contar con este), marca y modelo, y serán sustituidos por otros cascotes que pudieran ser susceptibles de renovación.</p>
2	Raspado y Cardeado	<p>a) Se deberá eliminar el remanente del hule cojín del neumático mediante medios mecánicos.</p> <p>b) Se le deberá dar contorno al casco con base en las especificaciones técnicas de cada llanta.</p>
3	Reparaciones y Encementado	<p>a) Se deberán eliminar por completo las imperfecciones y daños que puedan afectar la funcionalidad del neumático, tanto del exterior como del interior.</p> <p>b) Aplicar una solución antioxidante en las zonas reparadas para evitar contaminación y que de esta forma se facilite la adhesión del caucho.</p> <p>c) Se deberá limpiar dar la textura de pulido adecuada para realizar las reparaciones necesarias.</p> <p>d) Se aplicará el cemento de caucho como proceso de curado.</p> <p>e) Se deberán colocar los parches o refuerzos necesarios y evitando que quede aire atrapado.</p>
4	Aplicación del hule cojín	Se coloca el hule cojín sobre la zona de la banda.

Especificación técnica núm.: SIN-GMT-SV0281

Página 3 de 5

C:\User\atkegel19\Desktop\Compartida Inge\Subgerencia de Ingeniería\ - Anexos Finales 2024\A.T., E.T., dictámenes y fichas de inspección en revisión (.doc)\Servicio\Renovado de Llantas Radiales\ET Renovado de llantas radiales 3.0.docx

S. INGENIERÍA

3/8/24



Ciudad de México, 08 de marzo de 2024

No.	Etapas	Trabajos a ejecutar
5	Embandado y asentamiento de la banda	a) Se deberá colocar la banda cuidando la distribución y alineación con los contornos raspados. El dibujo de la banda deberá ser de tracción completa. b) Por medio de presión se fija la banda, para eliminar burbujas de aire.
6	Encamisado	La llanta deberá ser colocada dentro del sobre de vitalizado, dicho sobre deberá ser inflado para ejercer la presión suficiente que garantice la adhesión de la banda.
7	Vulcanizado	Se deberá colocar el casco encamisado y previamente preparado dentro de la autoclave, donde será sometido a presión y temperatura que garanticen la correcta adherencia de la banda al casco.
8	Inspección Final	a) Analizar el estado final de la llanta. b) Revisar el interior y exterior del casco para detectar fallas del proceso. c) Las llantas renovadas deben reposar cuando menos 24 hrs, en posición horizontal. Una vez concluido este tiempo se entregarán al STE.

**3. LINEAMIENTOS PARA LA PRESTACIÓN DEL SERVICIO**

- 3.1. La Prestación del Servicio deberá realizarse de conformidad con la vigencia establecida en el contrato que para tal efecto se emita. Durante la vigencia de dicho contrato, El Prestador del Servicio deberá garantizar el Servicio de Renovado de Cascos de Llantas Tipo Radial 295/80 R-22.5 al STE.
- 3.2. La Gerencia de Mantenimiento a Trolebuses a través de la Subgerencia de Manufactura y Reparación será la responsable de verificar y validar que el Servicio se lleve a cabo de conformidad con lo establecido en la presente Especificación Técnica. Además, será encargada de dar todas las facilidades al Prestador del Servicio para la ejecución del mismo.
- 3.3. La entrega de los cascos de las llantas se efectuará de acuerdo al cronograma que se establezca entre la Subgerencia de Manufactura y Reparación y el Prestador del Servicio una vez formalizado el contrato, dicha entrega deberá ser a través de un "Acta de Entrega", y deberá incluir una relación con el número de inventario (en caso de contar con el) marca y modelo del casco.
- 3.4. El Prestador del Servicio, será el único responsable de los trabajos de Renovado de Cascos de Llantas Tipo Radial 295/80 R-22.5, así como de contar con los materiales y herramientas que así se requieran para la correcta prestación del servicio.
- 3.5. La Subgerencia de Manufactura y Reparación, previo a la recepción de los cascos de llantas a los que se les hayan efectuados los trabajos de renovación, deberá realizar las inspecciones y mediciones necesarias que permitan conocer las condiciones de seguridad y operación de los cascos de llantas reparados, de acuerdo con lo establecido en la presente Especificación Técnica.
- 3.6. El Prestador del Servicio entregará a la Subgerencia de Manufactura y Reparación los cascos renovados mediante un "Acta Entrega-Recepción", los cascos de llanta deberán estar marcadas (calor bajo relieve) en contra cara del número de serie que está tenga y deberá realizarse a 40 mm del núcleo de la ceja, con una dimensión aproximada por cada dígito de 17 mm de ancho por 30 mm de largo y una profundidad tal que asegure su lectura durante la vida útil de la llanta, esto sin comprometer la integridad de la misma. Dicho marcaje se conformará de la letra R y 4 dígitos de control, comenzando desde R0001 (Figura 1). Dicha acta deberá ser firmada por el Prestador del Servicio y la Subgerencia de Manufactura y Reparación.

Especificación técnica núm.: SIN-GMT-SV0281

Página 4 de 5

C:\Users\ckepel119\Desktop\Compartida Inge\Subgerencia de Ingeniería\3 - Anexos Finales 2024\A.T., E.T., dictámenes y fichas de inspección en revisión (doc)\Servicio\Renovado de Llantas Radiales\ET Renovado de llantas radiales 3.0.docx

S. INGENIERÍA

FINC.28



Ciudad de México, 08 de marzo de 2024

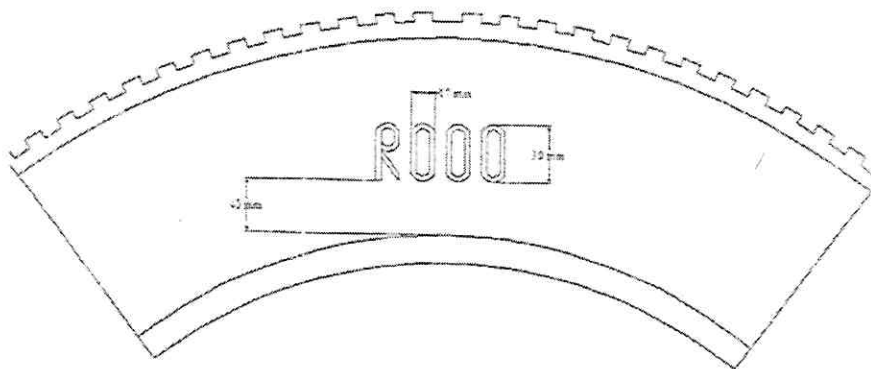

Fig.1.- Características de marcaje de los cascos de llanta renovados

4. GARANTÍA

La garantía amparará los trabajos efectuados durante la vigencia del contrato y hasta 12 meses posteriores a la recepción por el STE de cada casco de llanta intervenida por materiales defectuosos o mano de obra mal aplicada, sin perjuicio de las garantías otorgadas por los fabricantes de los materiales o productos empleados.

Durante el plazo de garantía normal indicado anteriormente, el Prestador del Servicio estará obligado a sustituir, reparar o arreglar, a satisfacción del STE, los componentes de las llantas renovadas que hayan sido dañados por una mala intervención de renovación y reparación. Estas operaciones correrán por cuenta y cargo del Prestador del Servicio, incluyéndose todos los gastos que generen dichas reparaciones.



11.7 Formato de Recepción de Muestras



“CEDULA DE ENTREGA DE MUESTRAS FÍSICAS”

CONSTANCIA DE ENTREGA-RECEPCIÓN POR PARTE DEL PARTICIPANTE A LA CONVOCANTE DE LAS MUESTRAS FÍSICAS REQUERIDAS EN EL NUMERAL \_\_\_ DE LAS BASES DE NO. STE-CDMX-\_\_\_\_\_ RELATIVA A LA ADQUISICIÓN DE \_\_\_\_\_

DATOS GENERALES:

FECHA DE ENTREGA DE LAS MUESTRAS	HORA	DÍA	MES	AÑO

NOMBRE O RAZÓN SOCIAL DEL LICITANTE:

NOMBRE, CARGO Y FIRMA DEL PERSONAL DE LA SUBGERENCIA DE INGENIERÍA QUE RECIBIO LAS MUESTRAS:

PARTIDA	RECIBIDO	
	SI	NO
1.		

NOMBRE, CARGO Y FIRMA DEL PARTICIPANTE QUE ENTREGÓ LAS MUESTRAS:

OBSERVACIONES:



11.8 Formato de Visita a Instalaciones



CONSTANCIA DE VISITA FÍSICA A LAS INSTALACIONES DEL LICITANTE  
LICITACIÓN PÚBLICA NACIONAL NÚMERO STE-CDMX-LPN-OP-001-2024

DATOS GENERALES:

FECHA DE VISITA	DÍA	MES	AÑO

NOMBRE O RAZÓN SOCIAL DEL LICITANTE:

---

LUGAR DE LA VISITA:

---

OBSERVACIONES:

---

NOMBRE, CARGO Y FIRMA DEL PERSONAL O REPRESENTANTE DEL LICITANTE QUE ASISTIÓ A LA VISITA:

- 
- 

NOMBRE, CARGO Y FIRMA DEL PERSONAL DEL SERVICIO DE TRANSPORTES ELÉCTRICOS DE LA CIUDAD DE MÉXICO QUE ASISTIÓ A LA VISITA:

- 
- 
- 
-